



# TRIX

Vorbereitet für den Einbau des  
Selectrix-Fahrzeug-Decoders 66830.

**Modell der Diesellok My 1100 12721**  
**Modell der Diesellok Serie 54 12722**

304339/01 01/K6



Nicht für Kinder unter drei Jahren geeignet, wegen funktions- und modellbedingter scharfer Kanten und Spitzen sowie Verschluckungsgefahr. Gebrauchsanweisung aufbewahren! · Not suitable for children under three years of age, because of the sharp edges and points essential for operational and modelling conditions, as well as the danger of swallowing. Retain Operating Instruction! · Ne convient pas aux enfants de moins de trois ans, au vu des modes d'utilisation, des formes à arêtes vives des modèles et du danger d'absorption. Gardez l'instruction de service! · Niet geschikt voor kinderen onder 3 jaar wegens scherpe hoeken en kanten eigen aan het model en zijn functie en wegens verslikingsgevaar. Gebruiksaanwijzing bewaren! · Ikke egnet til børn under 3 år, p.g.a. funktions- og modelbetingede skarpe kanter og spidser, - kan sluges. Gem vejledning! · Non adatto a bambini di età inferiore ai tre anni per le particolari strutture del modello ed il suo funzionamento e per il pericolo di soffocamento. Ritenerne l'istruzioni per l'uso! · No conveniente para niños menores de 3 años por razón de los puntos y bordes agudos, esenciales para el funcionamiento y condiciones de modelaje, así como también por el peligro de que sea ingerido. ¡Conserve instrucciones de servicio!



**analog 14 Volt  $\overline{\text{---}}$  / digital 22 V $\sim$**

### Funk-Entstörung

Dieses Trix-Erzeugnis ist entsprechend den gesetzlichen Vorschriften **voll funk- und fernsehtstört**.

Die Lok darf nicht gewaltsam geschoben oder die Antriebsräder von Hand gedreht werden.

### Lok-Pflege

Trix-Lokomotiven haben bei sachgemäßer Behandlung eine Lebensdauer von vielen Jahren. Nur wenige Teile unterliegen einem natürlichen Verschleiß, sind jedoch leicht auszu-tauschen (z. B. Motor-Bürsten, Schleifer, Haftreifen und Glühlampen). **Gleise und Räder stets sauber halten!** Zur sachgemäßen Behandlung gehört in erster Linie die Sauberkeit der Anlage. Modellbahnen grundsätzlich nicht auf Teppichen betreiben. Teppichflusen, Haare, Staubflocken sind durchaus in der Lage, die feine Mechanik von Modellbahn-Loks zu zerstören. Die Gleise und Lokräder sollten von Zeit zu Zeit gereinigt werden (hierzu Trix-Modellbahnfluid 66624 und Minitrix Lokrad-Reinigungsbürste 66623 verwenden).

Wie beim Auto zeigen auch Modellbahnloks ihre eigentliche Leistung (gleichmäßiges Anfahren, ruhiger Lauf und Höchstgeschwindigkeit) erst nach einer gewissen Einfahrzeit. Hierzu sollte die Lok ohne angehängte Wagen mit relativ hoher Geschwindigkeit und wechselnder Richtung ca. 20 Minuten über die längste Strecke der Anlage gefahren werden.

### Ölen und Fetten (Abb. 1 + 2)

Öl: Nur ein winziger Tropfen Trix-Spezialöl 66625 an die Achslager von Rädern, Zahnrädern und Getriebeachsen X.  
Fett: Nur ein stecknadelkopfgroßes Stück Trix-Getriebefett 66626 an Schnecken und Zahnradkränze Y. Niemals mehr und nicht öfter als nach jeweils 50 Betriebsstunden!  
**Keinesfalls Speiseöl, Hautcreme usw. verwenden.**

Abb. 1

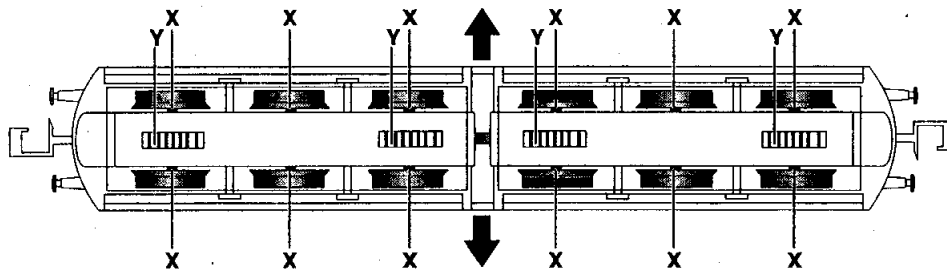

### Gehäuse abnehmen (Abb. 1 + 2)

Unterkante der Gehäuse-Seitenwände in Pfeilrichtung auseinanderziehen und Gehäuse nach oben abnehmen.

### Motor auswechseln (Abb. 2)

Schraube D lösen und Schaltungsplatine nach oben abziehen. Motor-Halteklammern E nach der anderen Lokseite durchdrücken. Motor F kann dann ebenfalls nach der anderen Lokseite herausgenommen werden. Beim Wiedereinsetzen des Motors darauf achten, daß die Getriebekupplung eiwandfrei ist und die Klammern E richtig einrasten, sowie die Kontaktfedern der Schaltungsplatine richtig am Motor anliegen.

### Glühlampen auswechseln (Abb. 2)

Gehäuse abnehmen. Kontaktfeder B in Pfeilrichtung abziehen. Glühlampe C kann dann herausgenommen werden. Wiedereinsetzen in umgekehrter Reihenfolge.

MINITRIX

**Motorbürsten auswechseln (Abb. 3)**

Motor wie beschrieben herausnehmen, verbrauchte Motorbürsten in der Reihenfolge L-M-N entfernen und durch neue ersetzen. Vorsicht beim Abnehmen der Bürstenhalteplatte L, damit die kleine Druckfeder nicht verlorengeht.



Abb. 3

**Drehgestelle auswechseln (Abb. 2)**

Drehgestell-Lagerstifte H mit einem kleinen Schraubendreher durchschieben und herausziehen. Drehgestelle können dann nach unten herausgenommen werden. Beim Wiedereinsetzen darauf achten, daß Zahnrad wieder richtig in Schnecke eingreift und daß Lagerstift H nicht gewaltsam eingedrückt wird, da er gleichzeitig Welle für das Zahnrad ist. Außerdem darauf achten, daß die Kontaktfedern Q sicher auf den Schleifflächen aufliegen. Vertauschen der Drehgestelle bewirkt Umkehrung der Fahrtrichtung!

**Einbau des Selectrix-Fahrzeug-Decoders 66830**

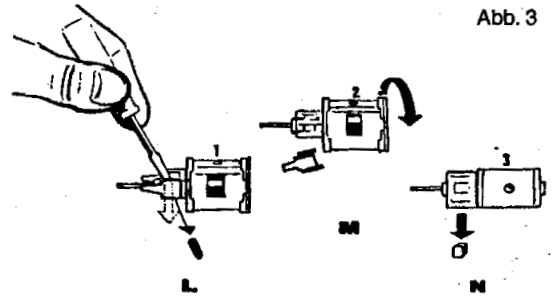
Einbau nur durch autorisierte Fachhändler und Werkstätten.

**MinitrixTriebfahrzeuge dürfen auf Digitalanlagen NICHT ohne eingebautem Lokdecoder betrieben werden. (Beschädigung des Motors möglich!)**

Abb. 2

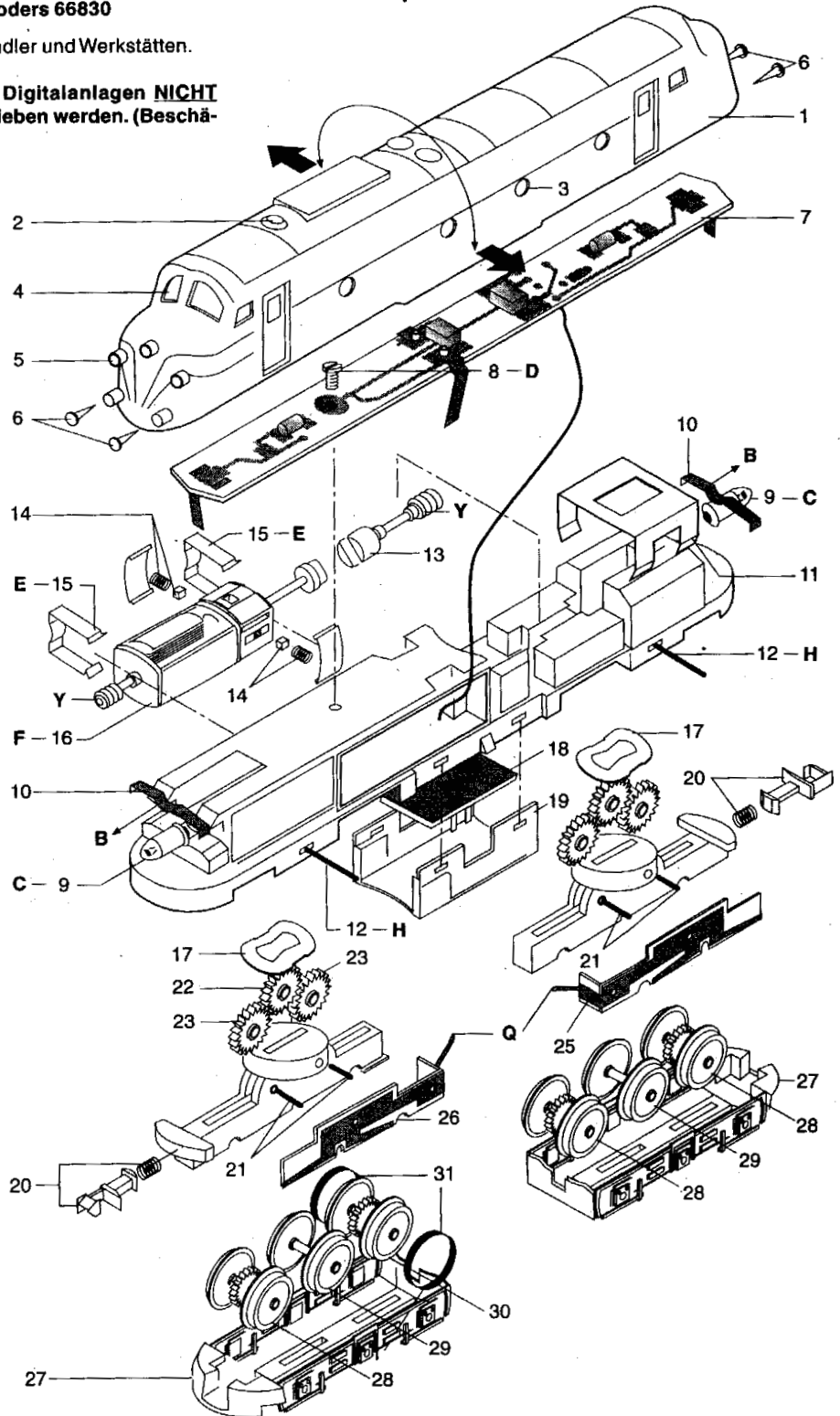

## Ersatzteil-Liste

(1) Gehäuse für 12721	304342
für 12722	304323
(2) Lüfter	14 0371 28
(3) Fenstereinsatz (seitlich)	12 1315 00
(4) Fenstereinsatz (vorne / hinten)	304325
(5) Leuchteinsatz	12 1314 00
(6) Puffer	14 0337 28
(7) Schaltungsplatine	302346
(8) Schraube	19 8002 08
(9) Glühlampe	40 0303 00
(10) Kontaktfeder	13 1536 00
(11) Klammer	13 1530 06
(12) Drehgestell-Lagerstift	14 0241 00
(13) Schneckenwelle	31 2019 08
(14) Motor-Bürsten	40 0159 00
(15) Motor-Halteklammer	73 1481 00
(16) Motor kompl. mit Wellen und Schnecke	41 2019 10
(17) Kontaktscheibe	13 1959 00
(18) Schleiferplatte	41 2019 09
(19) Halter für Schleiferplatte	12 1317 00
(20) Kupplung	40 0626 00
(21) Welle für Zahnrad	14 0234 00
(22) Zwischenzahnrad	12 0512 00
(23) Zahnrad	14 0369 24
(24) Drehschemel	11 0502 03
(25) Schleifer links	31 2019 11
(26) Schleifer rechts	31 2019 12
(27) Achslagerblende für 12721	12 1316 00
für 12722	304329
(28) Radsatz	41 2850 20
(29) Radsatz	31 2820 21
(30) Radsatz mit Haftreifen	41 2850 11
(31) Haftreifen	72 2258 00

Grundsätzlich lieferbar sind nur die in der jeweils gültigen Ersatzteil-Preisliste aufgeführten Artikel und nur in den dort angegebenen Verpackungs-Einheiten. Da wir allerdings bei Ersatzteilen z. T. von Zulieferanten abhängig sind, können zeitweilig Liefer-schwierigkeiten nicht ausgeschlossen werden.

## analogue 14 Volts $\equiv$ / digital 22 Volts ~

### Interference suppression

This Trix product features radio and TV interference suppressors in accordance with legal regulations in force.

### Maintenance of locomotive

Properly serviced locos will give many years of pleasure. Parts subject to wear (motor brushes, traction tyres and bulbs) can easily be replaced. **Top cleanliness is of paramount importance for the proper functioning of models and layout.** Carpet fluffs, hair and dust specks may impair or even destroy the delicate mechanism of a loco. Track, pick-ups and loco wheels must be cleaned from time to time (preferably using No. 66624 Trix Track-Cleanser and No. 66623 Minitrix Wheel-Brush). Never run layouts on a carpet or fluffy table cloth.

Never exert pressure on the loco, never push it along the track, never turn driving wheels by hand.

Model locomotives attain their best performance (even start, quiet and smooth running, maximum speed) after a certain running-in time. For this purpose, a locomotive should be worked over the longest line of the layout at changing speeds and directions for about 20 minutes.

### Oiling and greasing (Fig. 1 + 2)

Oil: a most minute drop only of No. 66625 Trix Special Oil on axlebearings of wheels, cog-wheels and gear axles X. Grease: a very small quantity (size of a pin-head) of No. 66626 Trix Special Grease for worm-gears and cog-wheel gears Y. Every 50 hours of operation only.

**Never use edible oils, skin creams etc.**

### Removing the Boddy (Fig. 1 + 2)

Pull the lower edge of the sidewalls for the body in the direction of the arrows and remove the body by lifting up.

### Changing light bulbs (Fig. 2)

Remove the body.  
Remove spring-clamp B in direction of arrow and lift out bulb C.

### Replacement of motor (Fig. 2)

Loosen screw D and lift out printed circuit. Push spring-clamps E out towards other side of loco. Motor F can then be taken out from the other side of the loco. When re-inserting the motor make sure that gears mesh correctly and that clamps E snap in properly. Also ensure proper contact between motor and contact strips of printed circuit.

### Replacement of brushes (Fig. 3)

Remove motor as described above, remove used motor brushes in sequence L-M-N and replace with new ones. Take care when removing the holding covers of the brushes L, so that you do not lose the small pressure spring.

### Replacement of bogies (Fig. 2)

Push out bogie pin H and let bogies drop out of chassis. Re-assemble bogies and check that gears mesh correctly. Do not force pin H into position as it serves as axle for the main cogwheel. See to good contact between springs Q and bottom of chassis. Do not confuse rear and front bogies as this will reverse direction of travel.

### Installing Selectrix vehicle decoder 66830

Retrofit installation to be done by authorized dealers and service stations.

**Minitrix motor vehicles must NOT be operated on digital systems without an in-built engine decoder (motor can be damaged!)**

## analogue 14 Volts ~ / digital 22 Volts ~

### Déparasitage

Ce produit est déparasité radio et TV.

### Entretien des locomotives

Quelques pièces seulement sont soumises à une usure naturelle. Elles sont très faciles à remplacer (p. ex. les charbons au moteur, les bandages plastiques, les ampoules). **Un circuit de voies toujours propre est peut-être le point le plus important pour un fonctionnement parfait.** Poils de tapis, cheveux, flocons de poussière sont les grands ennemis de la fine mécanique des chemins de fer modèles. Les rails, les roues des locomotives seront nettoyées et après un certain temps de "rodage". Une nouvelle locomotive devra rouler pendant 20 minutes dans les deux sens de marche et sans wagons sur les plus longs trajets du circuit et à des vitesses différentes.

Afin de ne pas endommager la transmission des locomotives, ne jamais pousser avec force une locomotive sur la voie ou essayer de faire tourner les roues motrices à la main.

Tout comme une automobile, un locomotive de chemins de fer modèle ne donnera toute sa puissance, vitesse et souplesse de fonctionnement qu'après un certain temps de "rodage". Une nouvelle locomotive devra rouler pendant 20 minutes dans les deux sens de marche et sans wagons sur les plus longs trajets du circuit et à des vitesses différentes.

### Huiler et graisser (fig. 1 + 2)

Ne huiler qu'aux endroits marqués **X** (arbres et paliers) et seulement déposer très peu d'huile (tête d'épingle). Employez l'huile spéciale Trix 66625. De la graisse ne sera déposée qu'aux endroits marqués **Y** (vis sans fin et engrenages), mais pas plus qu'une parcelle de la taille d'une tête d'épingle. N'utilisez que de la graisse Trix 66626. Jamais plus d'huile ni de graisse et jamais plus souvent que toutes les 50 heures de fonctionnement.

**N'utilisez jamais de l'huile de table et de la crème pour la peau.**

### Enlever la caisse (fig 1 + 2)

Ecartez le bord inférieur des faces latérales de la caisse dans le sens de la flèche et ôtez la caisse en la tirant vers le dessus.

### Changer les lampes (fig. 2)

Enlever la caisse.

Enlever la lamelle de contact **B** dans le sens de la flèche. L'ampoule **C** s'enlève. Remontage en sens inverse.

### Changer le moteur (fig. 2)

Dévisser la vis **D** et enlever le circuit imprimé vers le haut. Pousser les clips à ressort **E** vers l'autre côté de la locomotive, le moteur **F** peut également être enlevé de l'autre côté. Lors du remontage veiller à l'engrènement parfait des roues dentées, la fixation des clips **E** et le positionnement correct des lamelles de contact du circuit imprimé contre les contacts du moteur.

### Changer les charbons du moteur (fig. 3)

Sortir le moteur comme cela a été décrit plus haut, enlever les balais usés du moteur en respectant l'ordre suivant: **L-M-N** et les remplacer par de nouveaux. Faire attention au moment d'enlever le couvercle des porte-balais **L**, afin de ne pas perdre le petit ressort de contact.

### Enlever des bogies (fig. 2)

Pousser l'axe de fixation **H** hors de son logement et le bogie s'enlève. Lors du remontage veiller à l'engrènement parfait de la roue dentée et la vis sans fin. Lors de la remise en place de l'axe **H** le faire sans forcer car cet axe sert en même temps d'axe pour l'engrènement principal du bogie. Veiller que les ressorts de prise de courant **Q** appuient bien sur la surface de contact. Ne pas inverser la position des bogies sinon vous changez le sens de marche.

### Installation du décodeur de véhicules Selectrix 66830

Conversion effectuée par les revendeurs et les ateliers agréés.

**NE PAS faire marcher les véhicules motorisés Minitrix sur des dispositifs numériques sans avoir installé auparavant un décodeur de locomotive. (le moteur peut être endommagé!)**

## analoog 14 Volt ~ / digitaal 22 Volt ~

### Ontstoring

Dit Trix-model is overeenkomstig de wettelijke voorschriften, volledig radio- en TV-ontstoord.

### Loc onderhoud.

Trix locomotieven hebben bij een zorgvuldige behandeling een levensduur van vele jaren. Alleen een paar onderdelen zijn aan natuurlijke slijtage onderhevig, maar deze zijn gemakkelijk te vervangen (bijv. koolborstels, sleepcontacten, antislipbandjes en gloeilampjes). **Rails en wielen altijd schoon houden!**

Bij een zorgvuldig onderhoud behoort in de eerste plaats het schoonhouden van de modelbaan zelf. Modelbaan nooit op de vloerbedekking opbouwen. Tapijtpluizen, haren en stofvlokken kunnen heel gemakkelijk de fijne mechanische aandrijving van modelbaan locomotieven beschadigen. De rail en loc wielen dienen van tijd tot tijd gereinigd worden (hiervoor Trix modelbaan vloeistof 66624 en de Minitrix loc wielen reinigingsborstel 66623 gebruiken). De loc nooit handmatig voortduwen of de aangedreven wielen met de hand verdraaien.

Evenals bij een auto, rijden ook modelbaan locs eerst regelmatig en moeiteloos (geïjktmatig optrekken, soepel rijden en maximum snelheid) na een bepaalde inrijperiode. Hiervoor dient de loc, zonder wagons en met een relatief hoge snelheid, in beide richtingen ca. 20 minuten over het langste traject van de baan rijden.

### Olie en vet (afb. 1 + 2)

Olie: slechts een enkele druppel Trix speciaal-olie 66625 aan de aslagers van de wielen, tandwielen en drijfwerkassen **X**.

Vet: slechts een speldekop Trix speciaal-vet 66626 aan wormwielen en tandwielkranen **Y**. Nooit meer en niet vaker dan na 50 bedrijfsuren!

**Nooit slaolie, huidcrème e.d. gebruiken.**

### Kap verwijderen (af b. 1 + 2)

Aan de onderkant de kapwanden in de pijlrichting voorzichtig uit elkaar trekken en de kap naar boven toe verwijderen.

### Gloeilampjes vervangen. (afb. 2)

Kap verwijderen.

Veerklem **B** in pijlrichting wegtrekken. Lampje **C** kan nu verwijderd worden. Nieuw lampje kan nu makkelijk ingezet worden en veerklem **B** weer aanbrengen.

### Motor vervangen (afb.2)

Schroef **D** losdraaien en de plaat met de bedrukte bedrading naar boven afnemen. Veerklampen **E** naar binnen doordrukken. Motor **F** kan nu naar de andere zijde afgenomen worden. Bij het weer monteren van de motor lette men erop dat het aandrijfmechanisme in prima conditie is en de veerklampen **E** het geheel weer goed vastzetten en de contactveren van de contactplaat in de juiste stand tegen de motor liggen.

### Motorborstels vervangen (afb.3)

De motor zoals beschreven verwijderen, de versleten motorborstels in de volgorde **L-M-N** verwijderen en door nieuwe vervangen. U dient voorzichtig te zijn bij het afnemen van het borstelhouderdekseel **L**, zodat de kleine drukveer niet zoekraakt.

### Draaistellen verwijderen (afb. 2)

Draaistiften **H** met schroevendraaier doordrukken en eruit trekken. De draaistellen kunnen dan naar beneden afgenomen worden. Bij montage van de draaistellen er op letten, dat het tandwiel weer op de juiste wijze in het wormwiel past en dat de draaistiften **H** zonder kracht weer ingeschoven worden, daar zij gelijktijdig als assen voor de tandwielen fungeren. Bovendien moet er scherp op worden toegezien, dat de sleepcontacten **Q** de sleepvlakken goed raken.

### Inbouw van de Selectrix-voertuigdecoder 66830

Inbouw uitsluitend door geautoriseerde winkelier of service centrum.

**Minitrix locomotieven mogen NIET op digitale installaties zonder ingebouwde locdecoders worden gebruikt. (De motor kan beschadigd worden!)**