

Einzelteile der Lokomotive 22152

TRIX H0

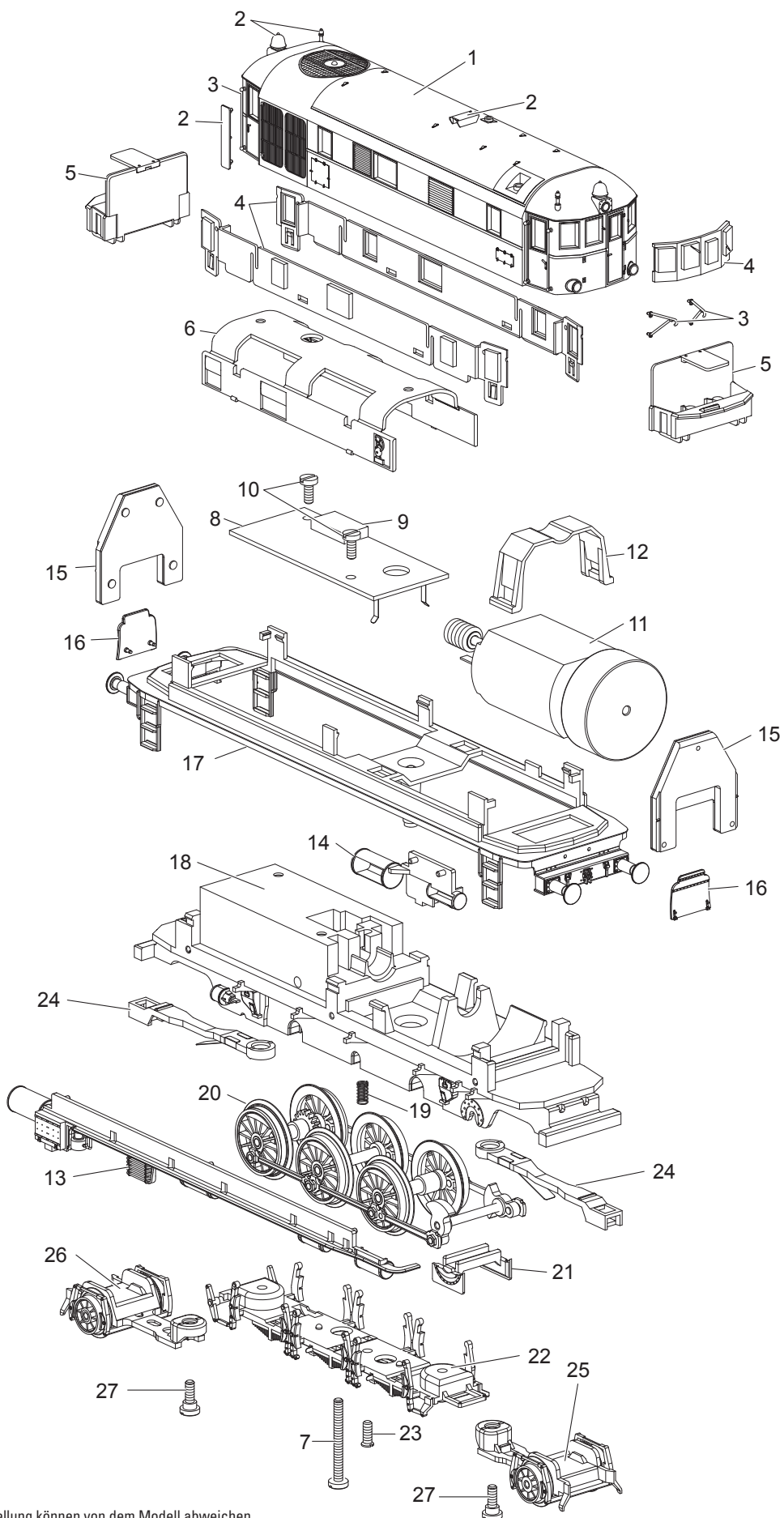

Details der Darstellung können von dem Modell abweichen.

Einzelteile der Lokomotive 22152

Lfd. Nr.	Benennung	Bestell-Nr.
1	Aufbau komplett	32 2449 01
2	Steckteile	137 203
3	Griffstangen	137 204
4	Glasteile	137 205
5	Führerstände	137 206
6	Inneneinrichtung (Blende)	22 2064 00
7	Zylinderschraube	19 6008 28
8	Leiterplatte Schnittstelle	137 207
9	Kurzschlussstecker	15 1557 00
10	Zylinderschraube	19 8009 00
11	Motor	32 2448 12
12	Motorhalter	22 3023 00
13	Behälter	22 3019 01
14	Kessel	22 3022 00
15	Beleuchtungseinheit	135 984
16	Trittbrett	22 3021 00
17	Umlaufblech mit Puffer	32 2449 05
18	Träger mit Getriebe	32 2449 04
19	Druckfeder	214 330
20	Treibradsätze komplett	134 305
21	Einsatz	22 3030 00
22	Achshalter	32 2449 11
23	Senkschraube	19 8303 28
24	Kupplungsträger	32 2449 08
	Kupplung	7 203
25	Vorlauf komplett	32 2449 06
26	Nachlauf komplett	32 2449 07
27	Zylinderansatzschraube	14 1127 28