

TRIX

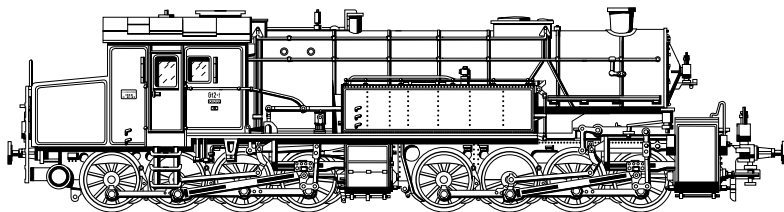

TRIX H0

Gt 2 x 4/4 BR 96

Gt 2 x 4/4 BR 96

Auf drei Steilrampen im Bereich der Bayerischen Staatsbahn waren Anfang dieses Jahrhunderts die eingesetzten Lokomotiven den Anforderungen bezüglich der erforderlichen Zugleistung nicht mehr gewachsen. Daher bekam die Firma Maffei den Auftrag eine leistungsfähige Tenderlok für diese Strecken zu konstruieren und zu bauen.

Das Ergebnis war die Tenderlokomotive mit der Gattungsbezeichnung Gt 2 x 4/4. Mit einer Länge über Puffer von 17 700 mm und einer Leistung von 1080 kW (1470 PS) war diese Lok damals die größte und leistungsfähigste Tenderlok Europas.

Damit die Vorgaben bezüglich maximaler Achslast von 15 t bei gleichzeitigem großen Kessel eingehalten werden konnten entschied man sich bei Maffei für ein Triebwerk der Bauart Mallet, wodurch trotz der großen Länge der Lok eine gute Kurventauglichkeit gesichert war.

Die erste Lokbauserie wurde ab 1913 ausgeliefert. Ab 1922 wurde eine zweite Bauserie mit einer noch höheren Leistung ausgeliefert. Alle Lokomotiven wurden als BR 96 im Güter- und Personenverkehr eingesetzt. Einige Lokomotiven waren auch nach 1945 noch in Bayern im Einsatz.

Gt 2 x 4/4 BR 96

At the start of this century the locomotives in use on three steeply graded routes in the area administered by the Bavarian State Railroad could no longer meet the requirements for powering trains over the routes. The Maffei Company was therefore given an order to design and build a powerful tank locomotive for these routes.

The result was the tank locomotive with the designation Gt 2 x 4/4. With a length of 17,700 mm (approx. 58 feet) and an output of 1,080 kilowatts (1,470 horsepower) this locomotive was the largest and most powerful tank locomotive in Europe at the time.

In order to keep the maximum axle load to 15 tons while maintaining a large boiler as part of the design, it was decided at Maffei to build a Mallet type of frame which insured that the locomotive could negotiate sharp curves despite its great length.

The first series was delivered in 1913. Starting in 1922 a second series with a still high power output was delivered. All of these locomotives were taken over by the DRG and were used as the class 96 in freight and passenger traffic. A few units were still in use in Bavaria even after 1945.

Gt 2 x 4/4 BR 96

Les locomotives utilisées au début de ce siècle sur trois côtes du réseau des Chemins de fer nationaux bavarois n'étaient plus à même de satisfaire aux exigences en matière de puissance de traction requises. C'est la raison pour laquelle la société Maffei fut chargée de développer et de construire une locomotive tender puissante pour ces lignes.

Le résultat en fut la locomotive tender connue sous la désignation Gt 2 x 4'4. Avec une longueur hors tampons de 17700 mm et une puissance de 1080 kW (1470 PS) cette locomotive était alors la plus grande et la plus puissante locomotive tender d'Europe.

Afin de respecter les instructions concernant la charge maximale par essieu de 15 t, et ce malgré la grande chaudière, les ingénieurs de Maffei optèrent pour un mécanisme de locomotion de type Benart Mallet, qui permettait d'assurer une bonne tenue en courbe, malgré la grande longueur de la locomotive.

La première série de locomotives fut livrée à partir de 1913. Une deuxième série encore plus puissante fut livrée à partir de 1922. Toutes les locomotives furent reprises par la DRG et furent utilisées dans le trafic de voyageurs et dans le trafic de marchandises sous l'appellation BR 96. Quelques locomotives étaient encore en service en Bavière après 1945.

Gt 2 x 4/4 BR 96

Op drie steile trajecten binnen het gebied van de Bayerische Staatsbahn waren in het begin van deze eeuw de ingezette locomotieven niet langer opgewassen tegen de gestelde eisen wat betreft de treinvermogens. Daarom kreeg de firma Maffei de opdracht een sterke tenderlok voor deze trajecten te ontwikkelen en te bouwen.

Het resultaat was de tenderlokomotief met de soort aanduiding Gt 2 x 4/4. Met een lengte over buffers van 17 700 mm en een vermogen van 1080 kW (1470 pk) was deze lok toentertijd de grootste en sterkste tenderlok in Europa.

Om binnen de gestelde maten voor de asdruk (15 ton) en toch met een grote ketel te kunnen blijven, besloot men bij Maffei tot een drijfwerk volgens het systeem van Mallet, waardoor ondanks de grote lengte van de lok toch een goede loop in bogen verzekerd was.

De eerste lokserie werd vanaf 1913 afgeleverd. Vanaf 1922 werd een tweede serie met een groter vermogen afgeleverd. Alle lokomotieven werden door de DRG overgenomen en ze werden als serie 96 in het goederen- en personenvervoer ingezet. Enkele lokomotieven waren ook na 1945 nog in gebruik in Beieren.

Funktion

TRIX H0 Lokomotiven können auf Anlagen aller Zweileiter-Gleichstrom-Systeme (Gleise nach NEM) mit herkömmlichen Gleichstrom-Fahrpulten (12 V =) betrieben werden.

Diese Lokomotive ist mit einer elektrischen Schnittstelle für Digitalbetrieb (NEM 652) ausgestattet und kann mit dem Selectrix Fahrzeug-Decoder 66833 nachgerüstet werden.

Die bei normalem Betrieb anfallenden Wartungsarbeiten sind nachfolgend beschrieben. Die Stirnbeleuchtung mit LED ist wartungsfrei. Für Reparaturen oder Ersatzteile wenden Sie sich bitte an Ihren TRIX-Fachhändler.

Jegliche Garantie-, Gewährleistungs- und Schadensersatzansprüche sind ausgeschlossen, wenn in TRIX-Produkte nicht von TRIX freigegebene Fremdteile eingebaut werden und/oder TRIX-Produkte umgebaut werden und die eingebauten Fremdteile bzw. der Umbau für sodann aufgetretene Mängel und/oder Schäden ursächlich war. Die Darlegungs- und Beweislast dafür, dass der Einbau von Fremdteilen oder der Umbau in bzw. von TRIX-Produkten für aufgetretene Mängel und/oder Schäden nicht ursächlich war, trägt die für den Ein- und/oder Umbau verantwortliche Person und/oder Firma bzw. der Kunde.

Sicherheitshinweise

- Die Lok darf nur mit einem dafür bestimmten Betriebssystem eingesetzt werden.
- Die Lok darf nur aus einer Leistungsquelle gleichzeitig versorgt werden.
- Beachten Sie unbedingt die Sicherheitshinweise in der Gebrauchsanleitung zu Ihrem Betriebssystem.

Function

TRIX H0 locomotives can be operated on all 2-rail DC systems (track to NEM standards) with conventional DC power packs (12 volt DC).

This locomotive is equipped with an electrical interface connection for digital operation (NEM Standard 652) and can be retrofitted with the 66833 Selectrix locomotive decoder.

The necessary maintenance that will come due with normal operation is described below. The headlights have LED's and are maintenance-free. Please see your authorized TRIX dealer for repairs or spare parts.

No warranty or damage claims shall be accepted in those cases where parts neither manufactured nor approved by TRIX have been installed in TRIX products or where TRIX products have been converted in such a way that the non-TRIX parts or the conversion were causal to the defects and / or damage arising. The burden of presenting evidence and the burden of proof thereof, that the installation of non-TRIX parts or the conversion in or of TRIX products was not causal to the defects and / or damage arising, is borne by the person and/or company responsible for the installation and / or conversion, or by the customer.

Safety Warnings

- This locomotive is to be used only with an operating system designed for it.
- This locomotive must never be supplied with power from more than one transformer.
- Pay close attention to the safety warnings in the instructions for your operating system.

Fonction

Les locomotives TRIX H0 peuvent circuler sur les réseaux de tous les systèmes à deux rails courant continu (voies selon NEM) équipés de pupitres de commande courant continu classiques (12 V =).

Cette locomotive est équipée d'une jonction sérielle électrique pour l'exploitation en mode digital (NEM 652) et peut bénéficier par la suite du décodeur de véhicules Sélectrix 66833.

Les travaux d'entretien dus à un usage normal sont décrits ci-dessous. Les feux, équipés de LED's, ne nécessitent aucun entretien. Adressez-vous à votre revendeur TRIX pour les réparations et les pièces de rechange.

Tout recours à une garantie commerciale ou contractuelle ou à une demande de dommages-intérêt est exclu si des pièces non autorisées par TRIX sont intégrées dans les produits TRIX et / ou si les produits TRIX sont transformés et que les pièces d'autres fabricants montées ou la transformation constituent la cause des défauts et/ou dommages apparus. C'est à la personne et / ou la société responsable du montage / de la transformation ou au client qu'incombe la charge de prouver que le montage des pièces d'autres fabricants sur des produits TRIX ou la transformation des produits TRIX n'est pas à l'origine des défauts et ou dommages apparus.

Remarques importantes sur la sécurité

- La locomotive ne peut être mise en service qu'avec un système d'exploitation adéquat.
- La locomotive ne peut être alimentée en courant que par une seule source de courant.
- Veuillez impérativement respecter les remarques sur la sécurité décrites dans le mode d'emploi en ce qui concerne le système d'exploitation.

Werking

TRIX H0 locomotieven zijn geschikt voor alle twee-rail-gelijkstroom systemen (rails volgens NEM) en kunnen met alle gebruikelijke rijregelaars (12 V =) bestuurd worden.

De locomotief beschikt over een stekkerverbinding voor digitaaldecoders (NEM 652) en kan met de Selectrix decoder 66833 omgebouwd worden.

De bij normaal gebruik noodzakelijke onderhoudspunten worden verderop beschreven. De frontverlichting met LED's is onderhoudsvrij. Voor reparaties en onderdelen kunt zich tot Uw TRIX handelaar wenden.

Elke aanspraak op garantie en schadevergoeding is uitgesloten, wanneer in TRIX-producten niet door TRIX vrijgegeven vreemde onderdelen ingebouwd en / of TRIX-producten omgebouwd worden en de ingebouwde vreemde onderdelen resp. de ombouw oorzaak van nadien opgetreden defecten en / of schade was. De aantoonplicht en de bewijslijst daaromtrent, dat de inbouw van vreemde onderdelen in TRIX-producten of de ombouw van TRIX-producten niet de oorzaak van opgetreden defecten en / of schade is geweest, berust bij de voor de inbouw en / of ombouw verantwoordelijke persoon en / of firma danwel bij de klant.

Veiligheidsvoorschriften

- De loc mag alleen met een daarvoor bestemd bedrijfssysteem gebruikt worden.
- De loc mag niet vanuit meer dan één stroomvoorziening gelijktijdig gevoed worden.
- Lees ook aandachtig de veiligheidsvoorschriften in de gebruiksaanwijzing van uw bedrijfssysteem.

Función

Las locomotoras TRIX H0 pueden funcionar en todos los circuitos de vías de dos carriles en corriente continua (vías norma NEM) con los transformadores convencionales de corriente cintinua (12 V ⇒).

Esta locomotora tiene un conector Digital (norma NEM 652) y se puede instalar del Decoder Selectrix 66833.

A continuación están relacionados los trabajos de mantenimiento necesarios para un funcionamiento normal. Los faros frontales con LED no requieren manutención. En caso de precisar una reparación o piezas de recambio, rogamos ponerse en contacto con su distribuidor TRIX.

TRIX non fornisce alcuna garanzia, assicurazione e risarcimento danni in caso di montaggio sui prodotti TRIX di componenti non espressamente approvati dalla ditta. TRIX altresì non risponde in caso di modifiche al prodotto, qualora i difetti e i danni riscontrati sullo stesso siano stati causati da modifiche non autorizzate o dal montaggio di componente esterni da lei non approvati. L'onere della prova che i componenti montati e le modifiche apportate non sono state la causa del danno o del difetto, resta a carico del cliente o della persona / ditta che ha effettuato il montaggio di componenti estranei o che ha appor-tato modifiche non autorizzate.

Aviso de seguridad

- La locomotora solamente debe funcionar en un sistema de corriente propio.
- La locomotora no deberá recibir corriente eléctrica mas que de un solo punto de abasto.
- Observe bajo todos los conceptos, las medidas de seguridad indicadas en las instrucciones de su sistema de funcionamiento.

Funzionamento

Le locomotive TRIX H0 possono venire impiegate su impianti di tutti i sistemi a due rotaie in corrente continua (con binari secondo norme NEM) con i preesistenti regolatori di marcia in corrente continua (12 V =).

Questa locomotiva è equipaggiata con un'interfaccia elettrica per il funzionamento digitale (NEM 652) e può venire modificata in seguito con il Decoder per motrici Selectrix 66833.

Qui di seguito vengono descritte le operazioni di manutenzione che si verificano nel normale esercizio. L'illuminazione frontale con LED è esente da manutenzione. Per riparazioni oppure parti di ricambio Vi preghiamo di rivolgerVi al Vostro rivenditore specializzato TRIX.

Se excluye todo derecho de garantía, prestación de garantía e indemnización sobre aquellos productos TRIX en los que se hubieran montado piezas ajenas no autorizadas por TRIX y/o sobre aquellos productos TRIX que hayan sido modificados cuando la piezas ajenas montadas o la modificación sean las causas de los desperfectos y/o daños posteriormente surgidos. La persona y/o empresa o el cliente responsable del montaje o modificación será el responsable de probar y alegar que el montaje de piezas ajenas o la modificación en/de productos TRIX no son las causas de los desperfectos y/o daños surgidos.

Avvertenze per la sicurezza

- Tale locomotiva deve essere impiegata soltanto con un sistema di funzionamento adeguato per questa.
- La locomotiva non deve venire alimentata nello stesso tempo con più di una sorgente di potenza.
- Vogliate prestare assolutamente attenzione alle avvertenze di sicurezza nelle istruzioni di impiego per il Vostro sistema di funzionamento.

Funktion

TRIX H0-lok kan, med sedvanliga likströmskørpultar (12 V =), køras på anlæggninger med alla tvåledarlik-strømssystem (spår enligt NEM).

Detta lok har utrustats med elektriskt gränssnitt för digitaldrift (NEM 652) och kan efteråt förses med Selectrix fordonsdecoder 66833.

Vid normal användning förekommande underhållsarbete beskrivs i följande. LED-strålkastarna är underhållsfria. Kontakta din TRIX-handlare för reparationer eller reservdelar.

Varje form av anspråk på garanti och skadestånd är utesluten om delar används i TRIX-produkter som inte har godkänts av TRIX och / eller om TRIX-produkter har modifierats och de inbyggda främmande delarna resp. modifieringen var upphov till de därefter uppträdande felet och / eller skadorna. Bevisbördan för att inbyggnaden av främmande delar i eller ombyggnaden av TRIX-produkter inte är upphovet till de uppträdande felet och / eller skadorna, bär den person och / eller företag resp. kund som är ansvarig för in- och / eller ombyggnaden.

Säkerhetsanvisningar

- Loket får endast køras med ett därtill avsett driftsystem.
- Loket får inte samtidigt försörjas av mer än en kraftkälla.
- Beakta alltid säkerhetsanvisningarna i bruksanvisningen som hör till respektive driftsystemet.

Funktion

TRIX H0 lokomotiver kan på anlæg ved alle toleder-jævnstrømsystemer (spor efter NEM) køres med sædvanlige jævnstrømkøreplade {12 volt =}.

Disse lokomotiver er udstyret med et elektrisk interface for digitaldrift (NEM 652) og kan efterfølgende udstyres med Selectrix køretøjs-decoderen 66833.

De ved normal drift forekommende vedligeholdelsesarbejder er efterfølgende beskrevet. Frontlyset med LED er vedligeholdelsesfri. Angående reparationer eller reservedele bedes De henvende Dem til Deres TRIX-forhandler.

Ethvert garanti-, mangelsansvars- og skadeserstatningskrav er udelukket, hvis der indbygges fremmeddele i TRIXprodukter, der ikke er frigivet dertil af TRIX og / eller hvis TRIXprodukter bygges om og de indbyggede fremmeddele hhv. ombygningen var årsag til sådanne opståede mangler og / eller skader. Det påhviler kunden hhv. den person og/eller det firma, der er ansvarlig for ind- og / eller ombygningen, at påvise hhv. bevise, at indbygningen af fremmeddele i, eller ombygningen af TRIXprodukter ikke var årsag til opståede mangler og / eller skader.

Vink om sikkerhed

- Lokomotivet må kun bruges med et driftssystem, der er beregnet dertil.
- Lokomotivet må ikke forsynes fra mere end én strømkilde ad gangen.
- Vær under alle omstændigheder opmærksom på de vink om sikkerhed, som findes i brugsanvisningen for Deres driftssystem.

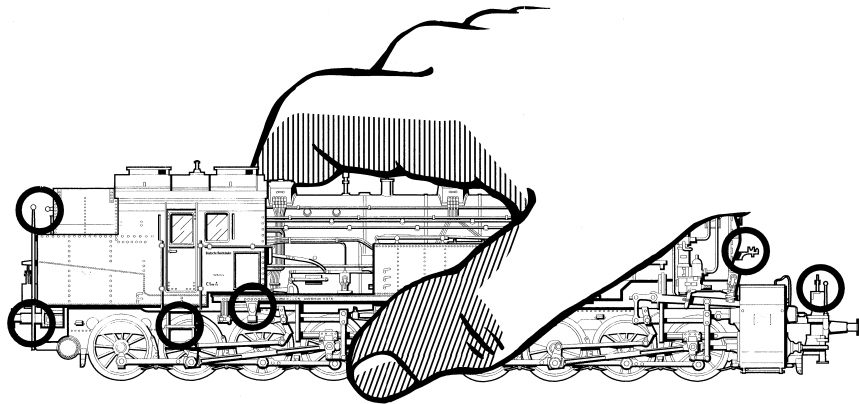

Bitte beim Halten der Lokomotive darauf achten, dass die freistehenden Details nicht beschädigt werden.

When holding the locomotive, please take care that exposed, separately applied details do not become damaged.

Lorsque vous tenez la locomotive, veillez à ce que les détails isolés ne soient pas abîmés.

Let er bij het beetpakken van de lok op dat de vrijstaande details niet beschadigt worden.

Al manipular la locomotora hay que tener cuidado, que no se dañen los apliques y detalles y salientes.

Si prega di fare attenzione al fatto che, mentre si sostiene la locomotiva, i particolari che rimangono liberi non vengano danneggiati.

Hantera loket versamt så att utskjutande delar inte skadas.

Når De holder lokomotivet, bedes De passe på, at de fritstående detaljer ikke bliver beskadiget.

Gehäuse abnehmen
Removing the body
Enlever le boîtier
Kap afnemen
Retirar la carcasa
Smontare il mantello
Kâpan tas av
Overdel tages af

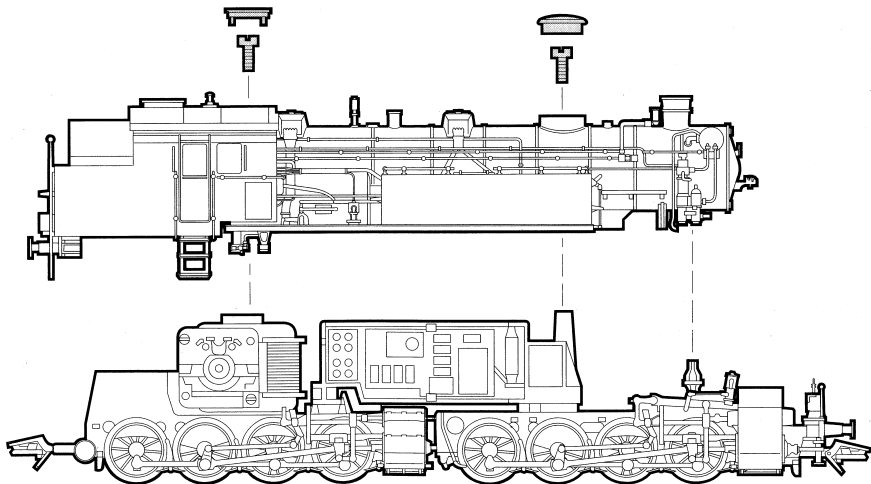

Gehäuse aufsetzen
Replace body
Remontage de la chaudière et de l'abri
Kap opzetten
Poner la carcasa
Applicare del mantello
Sätt lokkåpan på plats
Aftages sættes på

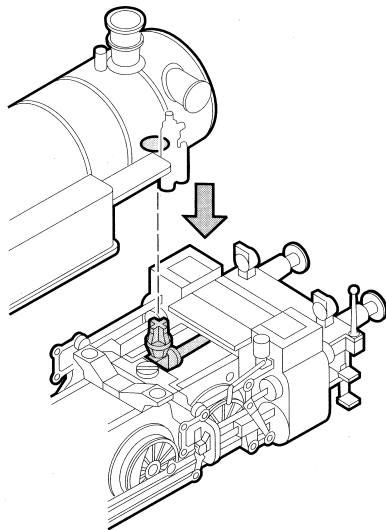
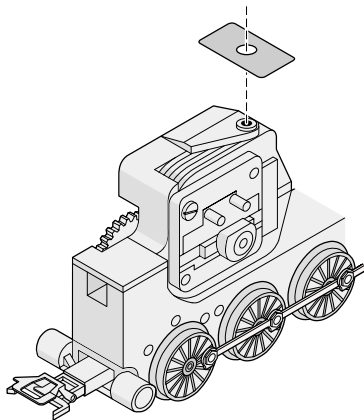

Schleifer auswechseln
Changing pickup shoes
Changer les frotteurs
Slepers verwangen
Cambio del patín
Sostituzione del pattino
Släpsko byts
Slæbesko udskiftes

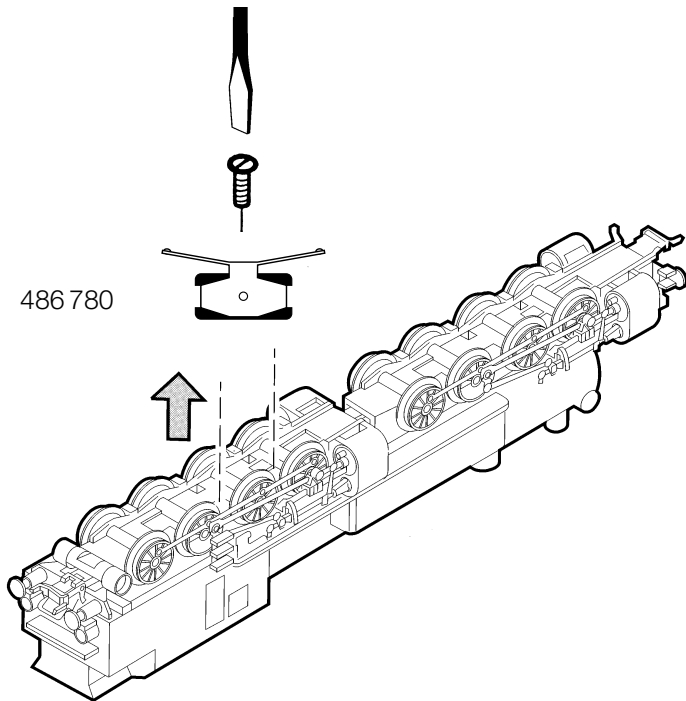

Motor-Bürsten auswechseln
Changing motor brushes
Changer les balais du moteur
Koolborstels vervangen
Cambio de las escobillas
Sostituzione delle spazzole del motore
Motorborstar byts
Motorkul udskiftes

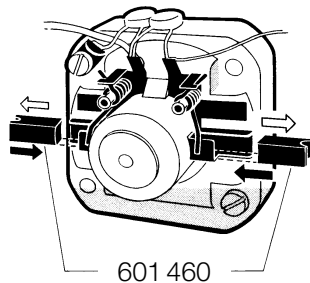
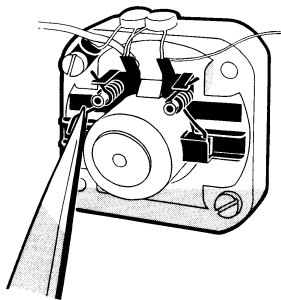

Schmierung nach etwa 40 Betriebsstunden

Wichtige Hinweise zum Ölen der Motorlager:

- Nur sparsam ölen (max. 1 Tropfen). Zuviel Öl führt häufig zum Verschmieren der Kollektoren und damit zur Beschädigung des Ankers.
- Nach dem Aufbringen des Öltropfens auf das Motor-Lager den Anker bewegen. Anschließend überschüssiges Öl mit einem trockenen Tuch entfernen.
- Lokomotive nach Möglichkeit nicht längere Zeit liegend lagern, da es sonst möglich ist, dass Lageröl zum Kollektor gelangt und ihn beschädigt.

Lubrication after approximately 40 hours of operation

Important Information about Oiling the Motor Bearings:

- Oil sparingly (max. 1 drop). Too much oil frequently causes the commutator to become dirty and thereby leads to damage to the armature.
- After you have placed a drop of oil on the motor bearings, move the armature back and forth a little. Now remove the excess oil with a dry cloth.
- If possible, do not store the locomotive for long periods of time on its side, because it is possible that the bearing oil will get into the commutator and damage it.

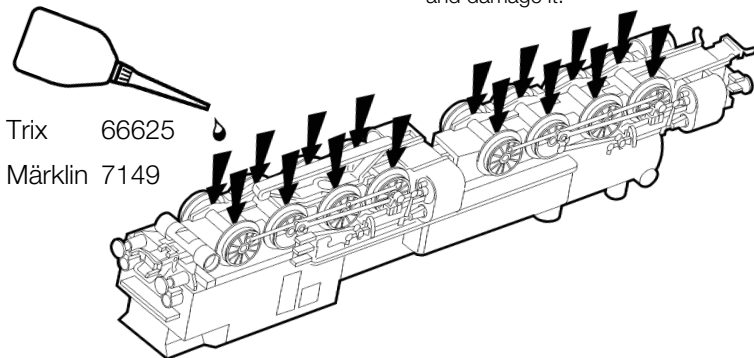

Graissage après environ 40 heures de marche

Remarque importante au sujet de la lubrification des paliers du moteur:

- Lubrifiez en très petite quantité (1 goutte max.). Trop d'huile entraîne souvent l'encrassement du collecteur et à des dommages à l'induit.
- Une fois la goutte d'huile déposée sur le palier de moteur, faites tourner l'induit. Ensuite, essuyez le surplus d'huile à l'aide d'un chiffon sec.
- Si possible, ne pas laisser la locomotive couchée trop longtemps car il peut arriver que l'huile emmagasinée dans les paliers parvienne dans l'induit et l'endommage.

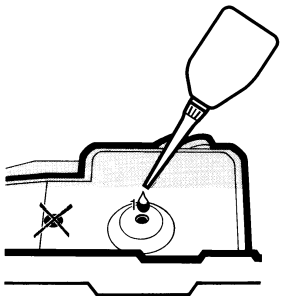

Trix 66625

Märklin 7149

Smering na ca. 40 bedrijfsuren

Belangrijke opmerking voor het oliën van het motorlager:

- Slechts spaarzaam oliën (max. 1 druppel). Te veel olie leidt vaak tot versmeren van de collector en daarmee tot beschadiging van het anker.
- Na het aanbrengen van de oliedruppel op het motorlager het anker ronddraaien. Aansluitend met een droge doek de overvloedige olie verwijderen.
- Locomotief indien mogelijk niet langere tijd, liggend op de zijkant, opslaan, aangezien het dan mogelijk is dat de olie van het motorlager de collector bereikt en deze beschadigt.

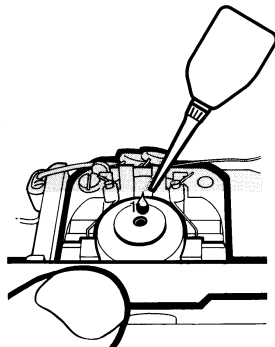

Engrase a las 40 horas de funcionamiento

Indicaciones importantes acerca del engrase de los cojinetes del motor:

- Engrasar poco (máx. 1 gota). Demasiado aceite ensucia el colector y llega a dañar el rotor.
- Una vez colocada la gota de aceite, mover el rotor. A continuación quitar el aceite sobrante con un paño seco.
- No guardar las locomotoras tumbadas durante mucho tiempo. Es posible que el aceite llegue hasta el colector y lo dañe.

Lubrificazione dopo circa 40 ore di funzionamento

Importanti avvertenze per la lubrificazione dei cuscinetti del motore:

- Si lubrifici soltanto con parsimonia (al max. 1 goccia). Troppo olio conduce spesso a un insudiciamento del collettore e di conseguenza al danneggiamento del rotore.
- Dopo l'applicazione della goccia di olio ai cuscinetti del motore, si faccia muovere il rotore. Al termine, si elimini l'olio in eccedenza con un panno asciutto.
- A seconda delle possibilità, non si lasci giacente la locomotiva per un tempo alquanto lungo, poiché altrimenti è possibile che l'olio dei cuscinetti arrivi sul collettore e lo danneggi.

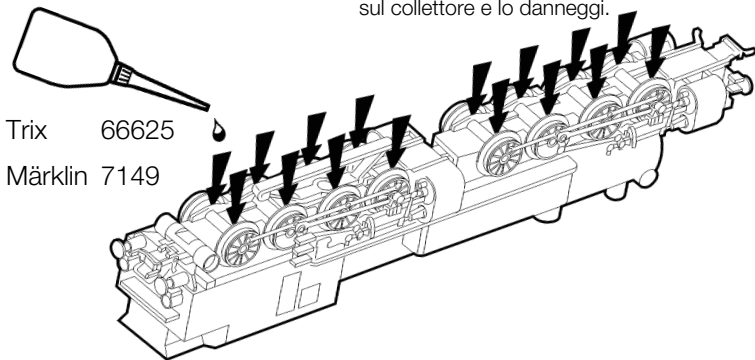

Smörjning efter ca. 40 driftstimmar

Viktiga råd till smörjning av motorlagren:

- Smörj endast sparsamt (max 1 droppe). För mycket olja leder till nedsmutsning av kollektorerna och därmed skadas ankeret.
- Snurra ankeret när oljedroppen har placerats på motorlagret. Torka bort överflödigt olja med en torr trasa.
- Loket bör inte förvaras liggande under längre tid, eftersom i så fall lagerolja kan hamna i kollektorn och skada denna.

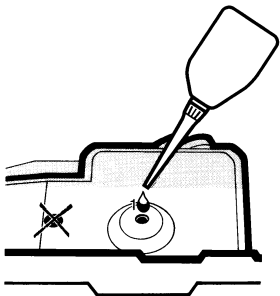

Trix 66625

Märklin 7149

Smøring efter ca. 40 driftstimer

Vigtige henvisninger vedr. smøring af motorleje:

- Giv kun lidt olie (maks. 1 dråbe). For meget olie fører ofte til indsmøring af kollektorerne og dermed til beskadigelse af ankeret.
- Efter anbringelse af oliedråben på motorlejet skal ankeret bevæges. Til slut fjernes overskydende olie med en tør klud.
- Hvis det er muligt, skal det undgås at opbevare lokomotiver i liggende stilling i længere tid, ellers kan det ske, at lejeolien kommer ind i kollektoren og beskadiger den.

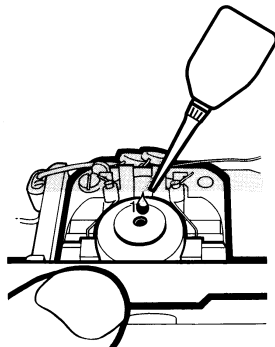

Glühlampen auswechseln
Changing light bulbs
Changer les ampoules
Gloeilamp vervangen
Sustituir la bombilla
Cambiare la lampadina
Glödlampor byts
Elpærer skiftes



15 1018 00

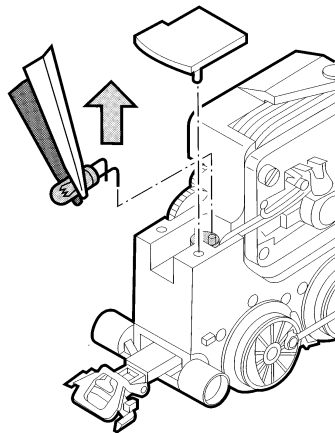
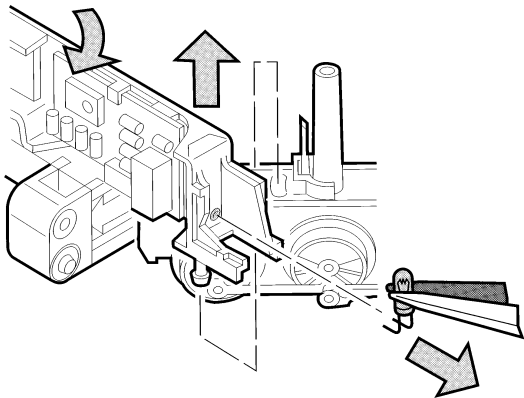

Auswechseln der Haftreifen
Changing traction tires
Remplacement des bandages d'adhérence
Vervanging van de antislipbanden
Cambiar los aros de adherencia
Sostituzione delle cerchiature di aderenza
Byte av slirskydd
Udskiftning af friktionsringe

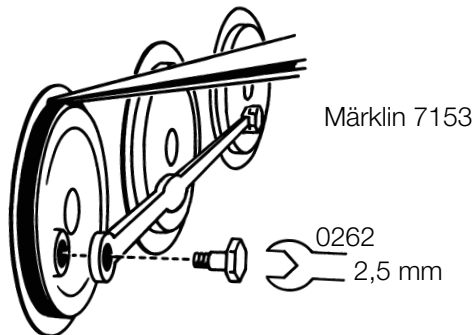

Kuplung austauschen
Changing couplers
Remplacer les attelages
Koppeling verwisselen
Cambiar el enganche
Sostituire il gancio
Kopplet bytes ut
Kobling ombyttes

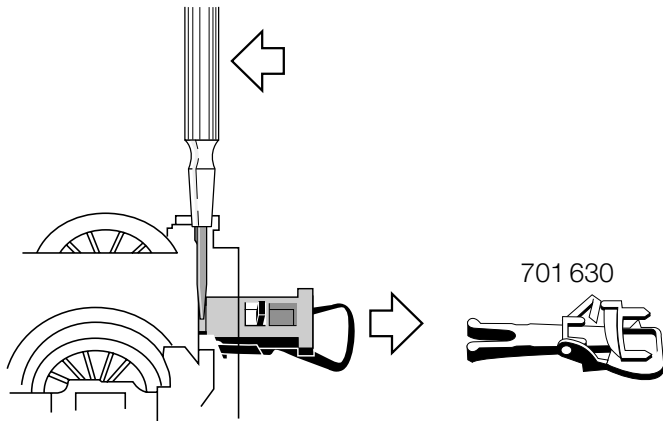

Kolbenstangenschutzrohr einsetzen
How to install the cylinder rod protector
Insérer le tube de protection de la tige de piston
Beschermbuis cilinderstang plaatsen
Colocar el tubo protector de la biela
Installazione del tubetto di protezione per
l'asta dello stantuffo
Kolvstångsskyddsroret monteras
Cylinderstang-beskyttelsesrør indsættes

Radius > 500 mm

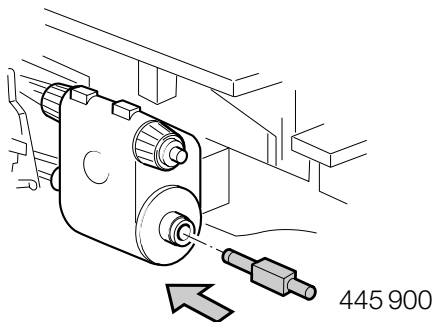

Trix Triebfahrzeuge dürfen auf Digitalanlagen nicht ohne eingebauten Lokdecoder betrieben werden (Beschädigung des Motors möglich!).

Trix motor vehicles must not be operated on digital systems without an in-built engine decoder (Motor can be damaged!).

Ne pas faire marcher les véhicules motorisés Trix sur des dispositifs numériques sans avoir installé auparavant un décodeur de locomotive (le moteur peut être endommagé!).

Trix locomotieven mogen niet op digitale installaties zonder ingebouwde lokdecoders worden gebruikt (De motor kan beschadigt worden!).

Las locomotoras y automotores Trix que no tengan montado el decoder no deben circular en instalaciones Digital (¡puede dañar el motor!).

I mezzi di trazione Trix non devono essere impiegati sugli impianti Digital senza un Decoder da locomotive incorporato (può verificarsi un danneggiamento del motore!).

Trækkende enheder fra Trix må IKKE sættes i drift på digitalanlæg uden indbygget lokomotiv-decoder (Beskadigelse af motor er mulig!).

Trix motorvagnar får på Digitalanläggningar ej köras utan inbyggd lokdecoder (Motorn kan skadas!).

TRIX Modelleisenbahn GmbH & Co. KG
Postfach 4924
D-90027 Nürnberg
www.trix.de

608 766 03 03 na
Printed in Germany
Imprimé en Allemagne
Änderungen vorbehalten