

# Elektrische Lokomotiven 3055 und 3161

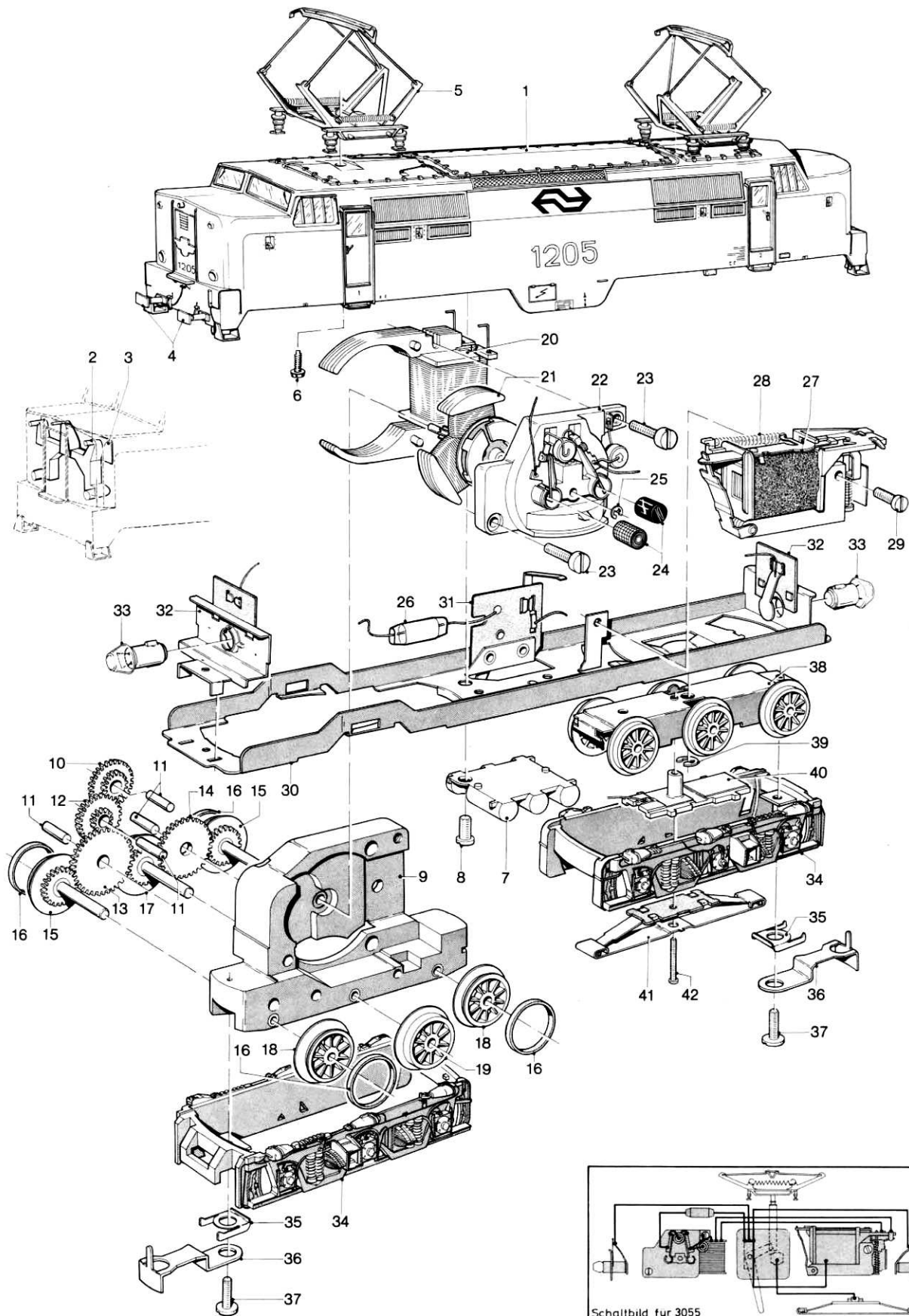

# Elektrische Lokomotiven 3055 und 3161

Lfd. Nr.	Benennung	Bestell-Nr.	
		3055	3161
1	Lokomotiv-Aufbau (komplett) mit	23 096	24 380
2	Lichtkörper	22 021	22 021
3	Abschirmblech	22 022	22 022
4	Puffer	21 721	21 721
5	Scherenstromabnehmer	21 500	21 500
6	Zylinderblechschraube	78 587	78 587
7	Kessel	22 002	22 002
8	Zylinderschraube	78 525	78 525
	Motordrehgestell (komplett) mit den wichtigsten Teilen:	22 001	22 001
9	Treibgestell daran anmontiert:	22 003	22 003
10	Beisatzrad	Z 30/14	20 173
11	Lagerbolzen		22 310
12	Beisatzrad	Z 31/12	21 790
13	Zwischenradsatz	Z 35	21 687
14	Zwischenradsatz	Z 33	21 677
15	Treibachsenteil mit	Z 22    D 12	22 020
16	Haftreifen		7 154
17	Treibachsenteil	Z 22    D 12	22 008
18	Treibrad mit Haftreifen	D 12	22 006
19	Treibrad dazu	D 12	22 004
20	Feldmagnet		22 218
21	Anker		21 745
22	Motorschild		21 673
23	Zylinderschraube		78 560
24	Bürstenpaar		60 030
25	Benzing-Sicherung		60 801
26	UKW-Drossel		60 091
27	Fahrtrichtungsschalter mit		20 824
28	Schaltchieberfeder und		7 194
29	Zylinderschraube		78 510
30	Rahmen mit Umschalter		22 011
31	Umschalter		21 476
32	Lampenhalter		21 480
33	Glühlampe		60 015
34	Drehgestellrahmen		22 014
35	Kupplungsfeder		21 821
36	Kupplungshaken		21 783
37	Zylinderschraube		75 020
38	Drehgestell (komplett)		22 010
39	Benzing-Sicherung		60 802
40	Isolierung (ohne Kabel)		21 470
41	Schleifer		7 164
42	Senkschraube		75 608

D = Durchmesser in mm      Z = Zähnezahl