

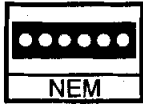

# TRIX



Lok mit digitaler Schnittstelle.  
Vorbereitet für den Einbau des  
Selectrix-Fahrzeug-Decoders 66830.

## Ellok BR 143 12201

36-9835-00/02.2000/KC



Nicht für Kinder unter drei Jahren geeignet, wegen funktions- und modellbedingter scharfer Kanten und Spitzen sowie Verschluckungsgefahr. Gebrauchsanweisung aufbewahren! · Not suitable for children under three years of age, because of the sharp edges and points essential for operational and modelling conditions, as well as the danger of swallowing. Retain Operating Instruction! · Ne convient pas aux enfants de moins de trois ans, au vu des modes d'utilisation, des formes à arêtes vives des modèles et du danger d'absorption. Gardez l'instruction de service! · Niet geschikt voor kinderen onder 3 jaar wegens scherpe hoeken en kanten eigen aan het model en zijn functie en wegens verslikingsgevaar. Gebruiksaanwijzing bewaren! · Ikke egnet til børn under 3 år, p.g.a. funktions- og modelbetingede skarpe kanter og spidser, - kan sluges. Gem vejledning! · Non adatto a bambini di età inferiore ai tre anni per le particolari strutture del modello ed il suo funzionamento e per il pericolo di soffocamento. Ritenere l'istruzioni per l'uso! · No conveniente para niños menores de 3 años por razón de los puntos y bordes agudos, esenciales para el funcionamiento y condiciones de modelaje, así como también por el peligro de que sea ingerido. ¡Conserve instrucciones de servicio!



### Für 12 Volt Gleichstrom! (12 V DC/CC)

#### Funk-Entstörung

Dieses Trix-Erzeugnis ist entsprechend den gesetzlichen Vorschriften **voll funk- und fernsehentstört**.

#### Lok-Pflege

Trix-Lokomotiven haben bei sachgemäßer Behandlung eine Lebensdauer von vielen Jahren. Nur wenige Teile unterliegen einem natürlichen Verschleiß, sind jedoch leicht auszu-tauschen (z. B. Motor-Bürsten, Schleifer, Haftreifen und Glühlampen). **Gleise und Räder stets sauber halten!** Zur sachgemäßen Behandlung gehört in erster Linie die Sauberkeit der Anlage. Modellbahnen grundsätzlich nicht auf Teppichen betreiben. Teppichflusen, Haare, Staubflocken sind durchaus in der Lage, die feine Mechanik von Modellbahn-Loks zu zerstören. Die Gleise und Lokräder sollten von Zeit zu Zeit gereinigt werden (hierzu Trix-Modellbahnfluid 66624 und Minitrix-

Lokrad-Reinigungsbürste 66623 verwenden). Die Lok darf nicht gewaltsam geschoben oder die Antriebsräder von Hand gedreht werden.

Wie beim Auto zeigen auch Modellbahnloks ihre eigentliche Leistung (gleichmäßiges Anfahren, ruhiger Lauf und Höchstgeschwindigkeit) erst nach einer gewissen Einfahrzeit. Hierzu sollte die Lok ohne angehängte Wagen mit relativ hoher Geschwindigkeit und wechselnder Richtung ca. 20 Minuten über die längste Strecke der Anlage gefahren werden.

#### Ölen und Fetten (Abb. 1 und 5)

Öl: Nur ein winziger Tropfen Trix-Spezialöl 66625 an die Achslager von Rädern, Zahnrädern und Getriebeachsen X. Fett: Nur ein stecknadelkopfgroßes Stück Trix-Getriebefett 66626 an Schnecken und Zahnradkränze Y. Niemals mehr und nicht öfter als nach jeweils 50 Betriebsstunden!

**Keinesfalls Speiseöl, Hautcreme usw. verwenden.**

Abb. 1

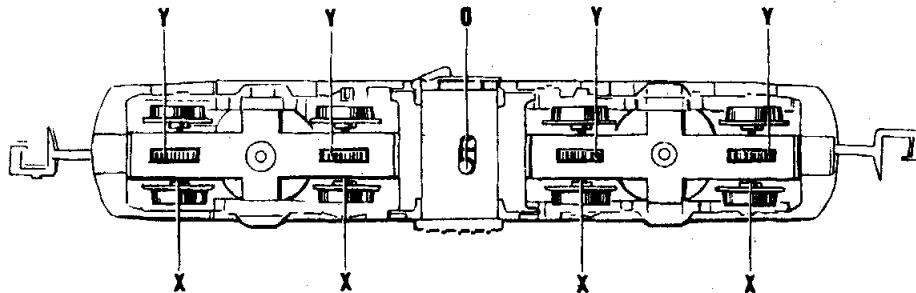

#### Umschaltung auf Oberleitungsbetrieb/Fahrschienenbetrieb (Abb. 1)

Für Oberleitungsbetrieb roten Stellstift O zum Stromabnehmer-Symbol verschieben, für Fahrschienenbetrieb zum Gleis-Symbol. Stift bis zum Anschlag verstellen!

#### Gehäuse abnehmen

Mit Fingernagel in Lokmitte vorsichtig unter die Gehäusekante greifen, Gehäuse leicht auseinanderziehen und vom Fahrgestell abheben.

#### Lampenwechsel (Abb. 4)

Schraube A (Abb. 2) lösen, die Schaltungsplatine wegklappen. Lampen D seitlich aus dem Fahrgestellkörper herausnehmen und austauschen. Beim Aufsetzen der Schaltungsplatine darauf achten, daß Kontaktfedern E gut am Lötneipel der Lampen anliegen, und Kontaktfedern H an der freien Seite des Motors.

MINITRIX



Abb. 2



Abb. 3

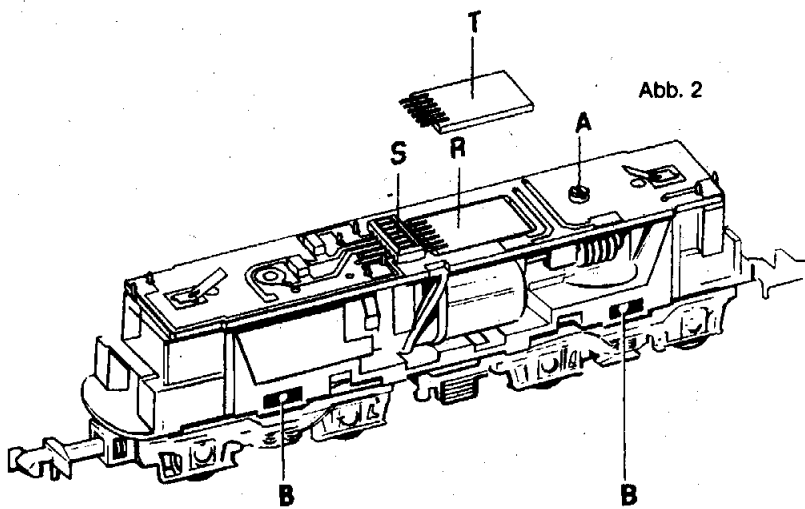

Abb. 4

#### Motor austauschen (Abb. 4)

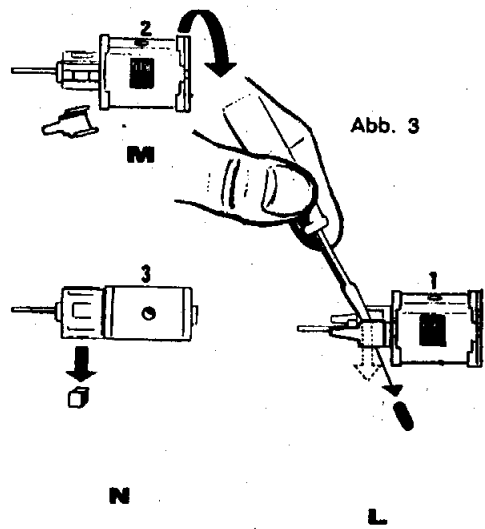
Schaltungsplatine, wie beschrieben, abnehmen, Gewichte **C** entfernen, Motorklammern **F** mittels kleinem Schraubendreher austragen und seitlich durch den Fahrgestellblock schieben. Motor **G** seitlich herausnehmen.

#### Motorbürsten auswechseln (Abb. 3)

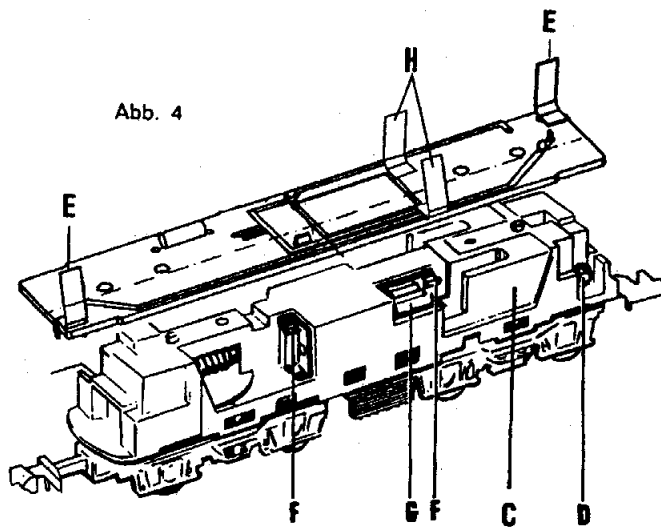
Motor wie beschrieben herausnehmen, verbrauchte Motorbürsten in der Reihenfolge **L-M-N** entfernen und durch neue ersetzen. Vorsicht beim Abnehmen der Bürstenhaltedeckel **L**, damit die kleine Druckfeder nicht verlorengeht.

#### Austausch der Drehgestelle (Abb. 2)

Drehgestell-Lagerstifte **B** mit einem kleinen Schraubendreher durchschieben und herausziehen. Drehgestelle nach unten herausnehmen. Beim Wiedereinsetzen darauf achten, daß Zahnrad wieder richtig in Schnecke eingreift und daß Lagerstift (gleichzeitig Welle für Zahnrad) nicht gewaltsam eingedrückt wird. Vertauschen der Drehgestelle bewirkt Umkehrung der Fahrtrichtung.

#### Einbau des Selectrix-Fahrzeug-Decoders 66830 (Abb.2)

Steckerplatine **R** aus der Kontaktleiste **S** herausziehen. Anschlußdrähte am Fahrzeug-Decoder **T** auf 4-5 mm verkürzen und abisolieren. Anschlüsse des Fahrzeug-Decoders (schwarze Vergußmasse nach oben) in Kontaktleiste **S** einstecken.

**Minitrix Triebfahrzeuge dürfen auf Digitalanlagen NICHT ohne eingebautem Lokdecoder betrieben werden. (Beschädigung des Motors möglich!)**

## Ersatzteil-Liste

(1) Gehäuse komplett	31 2001 01
(2) Dachstromabnehmer	0300469
(3) Dachleitung lang	0300604
(4) Dachleitung kurz	0300605
(5) Halter für Dachstromabnehmer	0300606
(6) Hochspannungsschalter	0300607
(7) Fenstereinsatz	12 7482 01
(8) Lichtleiter	12 7156 00
(9) Trittbrett	0300601
(10) Pufferbohle	12 2234 00
(11) Puffer	74 0337 00
(12) Steckerplatine für Gleichstrombetrieb (mit Kondensator für Funkenstörung und Lichtwechselelektrode)	41 2800 25
(T) Selectrix-Fahrzeug-Decoder (Abb. 2)	66830
(S) Kontaktleiste (in 13 enth. (Abb. 2)	41 2862 25
(13) Schaltungsplatine	31 2754 05
(14) Motor-Halteklammer	73 1481 00
(15) Motor-Bürsten	40 0159 00
(16) Motor	31 2754 04
(17) Glühlampe	40 0303 00
(18) Drehgestell-Lagerstift	14 0241 00
(19) Kontaktfeder	13 2922 15
(20) Schleifer-Platte (mit Umschalter für Oberleitungsbetrieb)	41 2936 06
(21) Halter für Schleiferplatte	12 7259 00
(22) Zahnrad groß	12 2021 00
(23) Zahnrad klein	14 0479 24
(24) Achse	14 0234 00
(25) Radsatz	31 2856 11
(26) Radsatz mit Haftreifen	31 2856 10
(27) Haftreifen	72 2258 00
(28) Kupplung	40 0623 00
(29) Kupplungsdeckel	12 3794 00
(30) Schleifer-Satz	41 2054 86
(31) Drehgestell-Blende Drossel für Funkenstörung Schrauben-Sortiment	15 0190 00 41 2054 95

Grundsätzlich lieferbar sind nur die in der jeweils gültigen Ersatzteil-Preisliste aufgeführten Artikel und nur in den dort angegebenen Verpackungs-Einheiten. Da wir allerdings bei Ersatzteilen z. T. von Zulieferanten abhängig sind, können zeitweilig Lieferschwierigkeiten nicht ausgeschlossen werden.

## FOR 12 D.C. ONLY!

### Interference suppression

This Trix product features radio and TV interference suppressors.

### Maintenance of locomotive

Properly serviced locos will give many years of pleasure. Parts subject to wear (motor brushes, traction tyres and bulbs) can easily be replaced. **Top cleanliness is of paramount importance for the proper functioning of models and layout.** Carpet fluffs, hair and dust specks may impair or even destroy the delicate mechanism of a loco. Track, pick-ups and loco wheels must be cleaned from time to time (preferably using No. 66624 Trix Track-Cleaner and No. 66623 Minitrix Wheel-Brush). Never run layouts on a carpet or fluffy table cloth.

Never exert pressure on the loco, never push it along the track, never turn driving wheels by hand.

Model locomotives attain their best performance (even start, quiet and smooth running, maximum speed) after a certain running-in time. For this purpose, a locomotive should be worked over the longest line of the layout at changing speeds and directions for about 20 minutes.

### Oiling and greasing (Fig. 1 + 5)

Oil: a most minute drop only of No. 66625 Trix Special Oil on axle-bearings of wheels, cog-wheels and gear axles X. Grease: a very small quantity (size of a pin-head) of No. 66626 Trix Special Grease for worm-gears and cog-wheel gears Y. Every 50 hours of operation only. **Never use edible oils, skin creams etc.**

### Replacement of body

Carefully force body sides apart and let chassis drop out.

### Change-over to catenary (Fig. 1)

Simply shift red switch to symbol of desired method of operation.

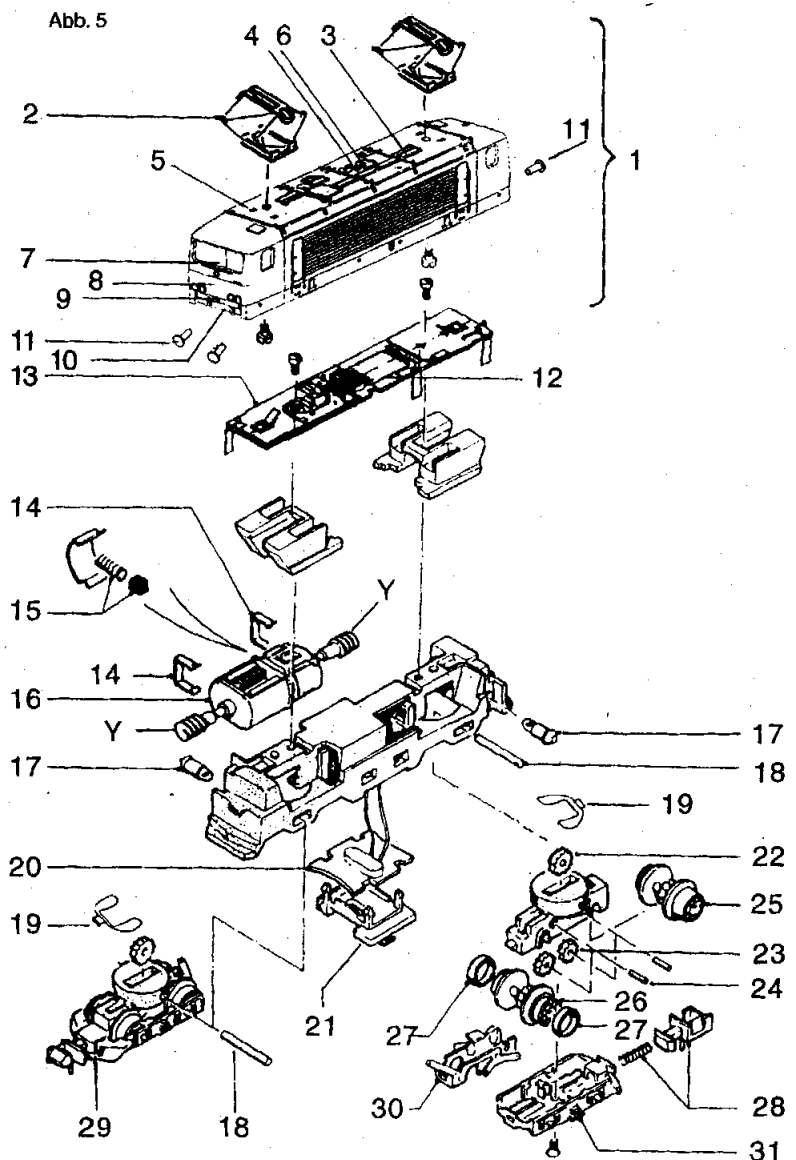

### Replacement of bulbs (Fig. 4)

Undo screw A (Fig. 2) and lift off printed circuit (Fig. 4). Remove bulbs D from body and replace. When re-assembling the loco ensure good contact 1) between bulbs and contact strips E and 2) between contact-strip H and the motor (cables to go on the outside across H).

### Replacement of motor (Fig. 4)

Remove printed circuit and weights C. Use small screw-driver to disengage motor retaining clips F and push them through chassis. Carefully remove motor with worm-gear from chassis.

### Replacement of brushes (Fig. 3)

Take out motor and replace worn brushes in accordance with Fig. 4 (L-M-N). Do not lose the tiny pressure springs when removing brush retaining clips (L).

### Replacement of bogies (Fig. 2)

Push bogie retaining pins out of bogie top and take out bogies. When re-assembling bogies ensure pinions to correctly mesh worm-gear. Do not exert any force when re-inserting bogie retaining pins.

### Installing SELECTRIX vehicle decoder 66830 (Fig. 2)

Pull plug-in circuit board R out of terminal strip S. Shorten connecting wires on the vehicle decoder T to 5 mm and insulate. Plug connectors of vehicle decoder (black grouting compound to the top) into terminal strip S.

**MINITRIX motor vehicles must NOT be operated on digital systems without an in-built engine decoder (motor can be damaged!)**

## Seulement pour 12 V C.C.

### Déparasitage

Ce produit est déparasité radio et TV.

### Entretien des locomotives

Quelques pièces seulement sont soumises à une usure naturelle. Elles sont très faciles à remplacer (p. ex. les charbons au moteur, les bandages plastiques, les ampoules). **Un circuit de voies toujours propre est peut-être le point le plus important pour un fonctionnement parfait.** Poils de tapis, cheveux, flocons de poussière sont les grands ennemis de la fine mécanique des chemins de fer modèles. Les rails, les roues des locomotives seront nettoyées de temps en temps (liquide spécial Trix 66624 et brosse pour roues Minitrix 66623). Les circuits de voies ne seront jamais installés sur des tapis.

Afin de ne pas endommager la transmission des locomotives, ne jamais pousser avec force une locomotive sur la voie ou essayer de faire tourner les roues motrices à la main.

Tout comme une automobile, une locomotive de chemins de fer modèle ne donnera toute sa puissance, vitesse et souplesse de fonctionnement qu'après un certain temps de "rodage". Une nouvelle locomotive devra rouler environ pendant 20 minutes dans les deux sens de marche et sans wagons sur les plus longs trajets du circuit et à des vitesses différentes.

### Huiler et graisser (fig. 1 + 5)

Ne huiler qu'aux endroits marqués "X" (arbres et paliers) et seulement déposer très peu d'huile (tête d'épingle). Employez l'huile spéciale Trix 66625. De la graisse ne sera déposée qu'aux endroits marqués "Y" (vis sans fin et engrenages), mais pas plus qu'une parcelle de la taille d'une tête d'épingle. N'utilisez que de la graisse Trix 66626. Jamais plus d'huile ni de graisse et jamais plus souvent que toutes les 50 heures de fonctionnement.

**N'utilisez jamais de l'huile de table et de la crème pour la peau.**

### Démontage de la caisse

Ecarter la superstructure au milieu et l'enlever en la tirant vers le haut.

### Alimentation par caténaire (fig. 1)

Choisissez la prise de courant par les rails ou par caténaire selon la position du commutateur 0.

### Remplacement des ampoules (fig. 4)

Dévisser la vis A (schéma 2) et dégager le circuit imprimé. Il est alors possible de retirer par le côté les lampes D du châssis et de les changer. Lors du remontage du circuit imprimé, il est important de veiller à ce que les lames de contact E s'appliquent bien sur les culots des lampes et que la lame de contact H se trouve sur le côté libre du moteur (fils à l'extérieur par dessus la lame H).

### Remplacement du moteur (fig. 4)

Retirer le circuit imprimé comme décrit, ainsi que le lest C. A l'aide d'un petit tournevis ou d'un objet similaire, dégager les pattes de fixation F du moteur et les faire glisser latéralement hors du châssis. Sortir le moteur et sa vis-sans-fin avec précaution de son logement.

### Remplacement des charbons (fig. 3)

Après démontage du moteur, retirer les charbons selon le fig. 3 (opérations L, M et N) et les remplacer par des neufs. En enlevant les bouchons L des supports de charbons, faire attention à ne pas perdre les petits ressorts de pression des charbons.

### Remplacement des boggies (fig. 2)

Enlever les goupilles B des boggies en les chassant hors de leur logement avec un petit tournevis ou objet similaire. Les boggies peuvent alors être enlevés par le dessous. Au remontage, il faut veiller à bien remettre l'engrenage sur la vis-sans-fin et à remplacer la goupille sans forcer car elle sert en même temps d'axe pour l'engrenage.

Attention: l'inversion des boggies a pour effet d'inverser le sens de marche de la locomotive.

### Installation du décodeur de véhicules Selectrix 66830

(fig. 2)

Retirer la platine de prises R de la réglette de contacts S. Raccourcir de 5 mm et dénuder les fils de raccord au décodeur de véhicule T. Mettre les raccords du décodeur (masse de remplissage noire vers le haut) dans la réglette de contacts S.

**NE PAS faire marcher les véhicules motorisés MINITRIX sur des dispositifs numériques sans avoir installé auparavant un décodeur de locomotive. (le moteur peut être endommagé!)**

## Voor 12 Volt gelijkstroom!

### Ontstoring

Dit Trix-model is overeenkomstig de wettelijke voorschriften, volledig radio- en TV ontstoord.

### Loc onderhoud.

Trix locomotieven hebben bij een zorgvuldige behandeling een levensduur van vele jaren. Alleen een paar onderdelen zijn aan natuurlijke slijtage onderhevig, maar deze zijn gemakkelijk te vervangen (bijv. koolborstels, sleepcontacten, antislipbandjes en gloeilampjes). **Rails en wielen altijd schoon houden!**

Bij een zorgvuldig onderhoud behoort in de eerste plaats het schoonhouden van de modelbaan zelf. Modelbaan nooit op de vloerbedekking opbouwen. Tapijtpluizen, haren en stofvlokken kunnen heel gemakkelijk de fijne mechanische aandrijving van modelbaan locomotieven beschadigen. De rail en loc wielen dienen van tijd tot tijd gereinigd worden (hiervoor Trix modelbaan vloeistof 66624 en de Minitrix loc wielen reinigingsborstel 66623 gebruiken).

De loc nooit handmatig voortduwen of de aangedreven wielen met de hand verdraaien.

Evenals bij een auto, rijden ook modelbaan locs eerst regelmatig en moeiteloos (gelijkmatig optrekken, soepel rijden en maximum snelheid) na een bepaalde inrij periode. Hiervoor dient de loc, zonder wagons en met een relatief hoge snelheid, in beide richtingen ca. 20 minuten over het langste traject van de baan rijden.

### Olie en vet (afb. 1 + 5)

Olie: slechts een enkele druppel Trix speciaal-olie 66625 aan de aslagers van de wielen, tandwielen en drijfwerkassen X. Vet: slechts een speldekknop Trix speciaal-vet 66626 aan wormwielen en tandwielkransen Y. Nooit meer en niet vaker dan na 50 bedrijfsuren!

**Nooit staoile, huidcrème e.d. gebruiken.**

### Kap afnemen

Kap aan onderkant aan beide zijden voorzichtig met duimen naar buiten buigen en gelijktijdig naar boven afnemen.

### Omschakelen op bovenleidingsbedrijf (afb. 1)

Kontaktgever 0 aan onderzijde van loc op symbol "rail" betekent; stroomafname via rails, op symbol "bovenleiding" betekent stroomafname via bovenleiding.

### Lampen vervangen (afb. 4)

Schroeven A losdraaien (afb. 2) en schakelplaat wegnemen. Lampjes D kunnen dan aan de zijkant van het chassis verwijderd en vervangen worden. Bij het weer monteren van de schakelplaat er op letten dat kontaktveren E goed tegen de soldeerdruppel van de lampjes aandrukken en contactveer H tegen de zijkant van de motor. (leidingen om H heenleiden).

### Motor vervangen (afb. 4)

Schakelplaat, zoals beschreven bij het verwisselen van de lampjes, wegnemen evenals gewicht C. Motorklemmen F met schroevendraaier opwippen en door het chassis naar buiten drukken.

### Koolborstels vervangen (afb. 3)

Versleten koolborstels na het uitnemen van de motor volgens afb. 3 (L-M-N) eruit halen en door nieuwe vervangen. Voorzichtig bij het afnemen van de borstelplaat (L), opdat de borstelveren niet verloren gaan.

### Draaistellen vervangen (afb. 2)

Draaistelstiften B met schroevendraaier doordrukken en eruit trekken. De draaistellen kunnen dan naar onderen afgenomen worden. Bij montage van de draaistellen er op letten dat het tandwiel weer op de juiste wijze in het wormwiel past en dat de draaistelstiften zonder kracht weer ingeschoven worden, daar deze stiften gelijktijdig als assen voor de tandwielen fungeren. Verwisseling van de draaistellen heeft rijrichting-verandering tot gevolg.

### Inbouw van de Selectrix-voertuigdecoder 66830 (afb. 2)

De stekkerprintplaat R uit de contactstrip S trekken. De aansluitdraden op de voertuigdecoder T tot 5 mm inkorten en de isolatie verwijderen. De aansluitingen van de voertuigdecoder (de zwarte gietmassa naar boven) in de contactstrip S steken.

**MINITRIX locomotieven mogen NIET op digitale installaties zonder ingebouwde locdecoders worden gebruikt. (De motor kan beschadigd worden!)**