

märklin
H0



LED-Innenbeleuchtung
73410 / 73411

Sicherheitshinweise:

Verbaute LED's entsprechen der Laserklasse 1 nach Norm EN 60825-1.

Safety Notes:

The LEDs in this item correspond to Laser Class 1 according to Standard EN 60825-1.

Remarques sur la sécurité :

Les DEL installées correspondent à la classe laser 1 selon la norme EN 60825-1.

Veiligheidsvoorschriften:

Ingebouwde LED's komen overeen met de laserklasse 1 volgens de norm EN 60825-1.

Aviso de seguridad:

Los LEDs incorporados corresponden a la clase de láser 1 según la norma europea EN 60825-1.

Avvertenze per la sicurezza:

I LED incorporati corrispondono alla categoria di laser 1 secondo la Norma EN 60825-1.

Säkerhetsanvisningar:

Inbyggda LED (lysdioder) motsvarar laser-klass 1 enligt Ennorm 60825-1.

Sikkerhedshenvisninger:

De indbyggede lysdioder svarer til laserklasse 1 i henhold til normen EN 60825-1.

Gehäuse abnehmen
Removing the body
Enlever le boîtier
Huis afnemen
Retirar la carcasa
Smontare il mantello
Kåpan tas av
Overdel tages af

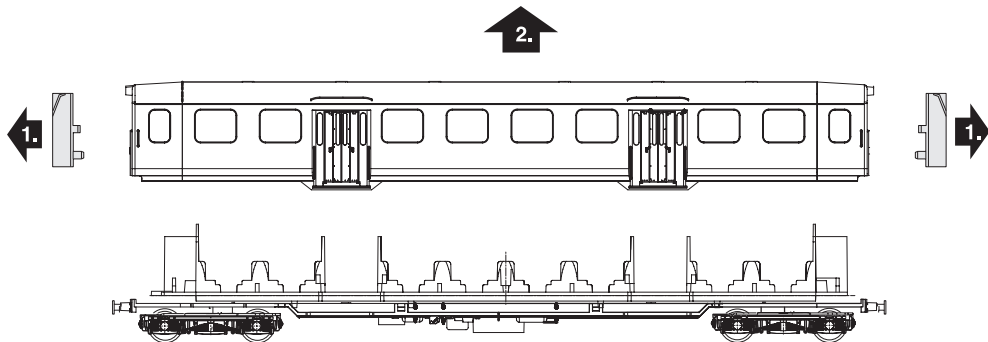

märklin

Massefeder einsetzen
Install grounding spring
Mise en place du ressort de masse
Massaveer aanbrengen
Introducir el muelle
Inserire le molla di massa
Montera jordledningsfjädern
Stelfjederen sættes ind

73404, 73405, 73406

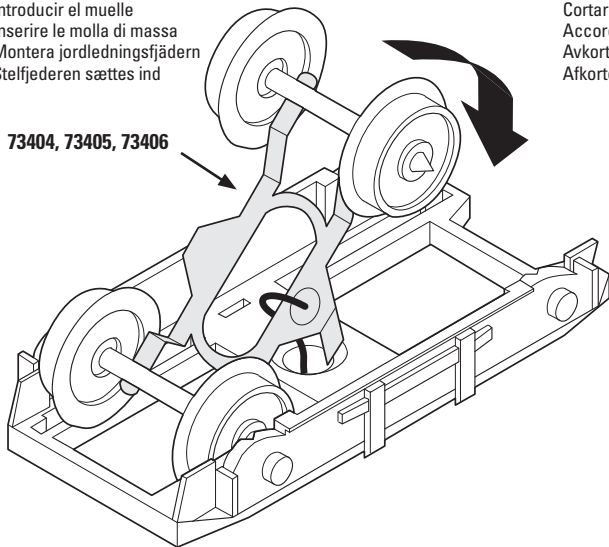

Bei Bedarf kürzen
Shorten if necessary
La raccourcir au besoin
Naar behoefte inkorten
Cortar la longitud
Accorciare se necessario
Avkortas vid behov
Afkortes efter behov

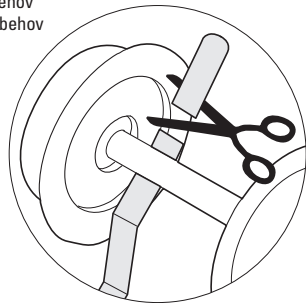

märklin

Schleifer einklipsen
Clip on pickup shoe
Encliqueter le frotteur
Slepecontact inhaken
Encajar el patin
Agganciare il pattio
Tryck fast släpskon
Slæbesko klipses ind

73404, 73405, 73406

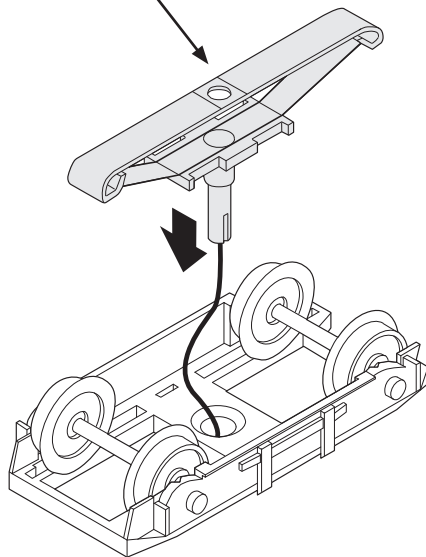

TRIX

1

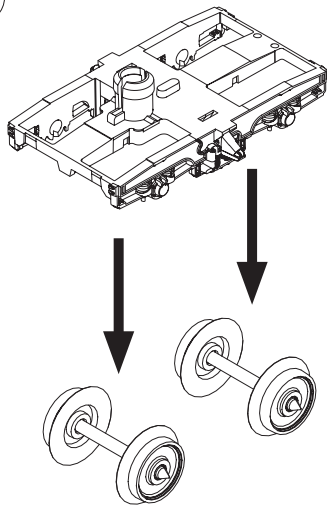

2

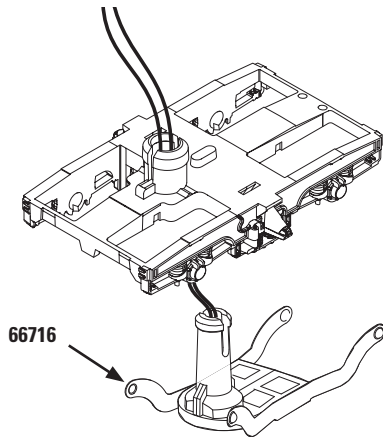

3

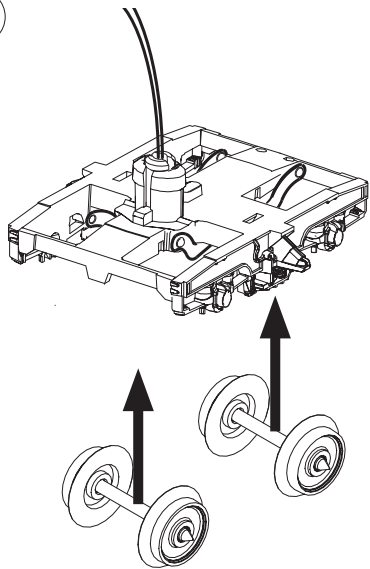

4

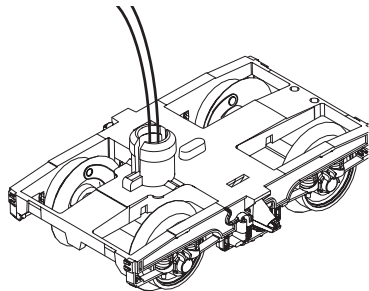

TRIX

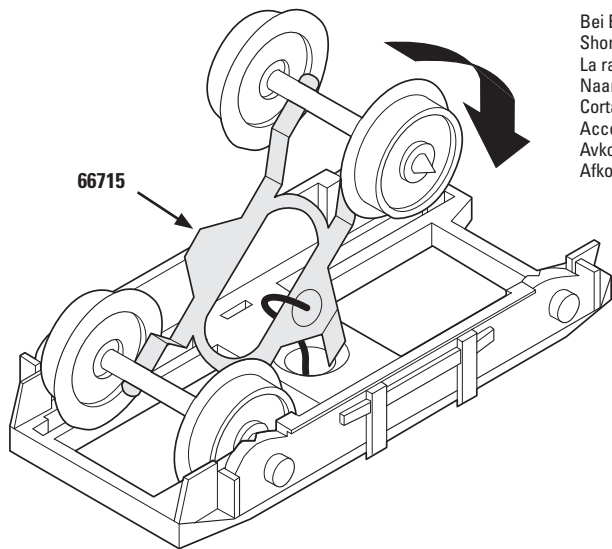

Bei Bedarf kürzen
Shorten if necessary
La raccourcir au besoin
Naar behoefte inkorten
Cortar la longitud
Accorciare se necessario
Avkortas vid behov
Afkortes efter behov

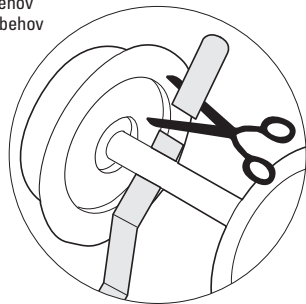

Leiterplatte einschieben in Haltebügel.
Push the circuit board into the holder.
Introduire la platine dans l'étrier de retenue.
Printplaat in de houder schuiven.
Insertar la placa de circuito impreso en el estribo de sujeción.
Spingere la piastrina del circuito nella staffa di fissaggio.
Skjut in ledarplattan i bygelhållaren.
Før printkortet ind i holdebøjlen.

Bruchkante
Line or edge for cutting into 2 pieces
Bord de coupe
Breekkant
Canto partido
Spigolo di rottura
Brytkant/brottanvisning
Knækkant

Hier bei niedriger Inneneinrichtung.
Here for low interior details.
Ici pour un aménagement intérieur bas.
Hier bij een lage binneninrichting.
Aquí si el mobiliario es bajo.
Qui in caso di arredamento interno più basso.
Exempel: Vid lägre vagnsinredning.
Her ved lavt interiør.

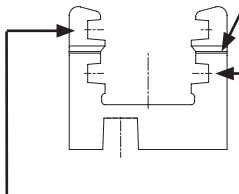

Hier bei hoher Inneneinrichtung.
Here for high interior details.
Ici pour un aménagement intérieur haut.
Hier bij een hoge binneninrichting.
Aquí si el mobiliario es alto.
Qui in caso di arredamento interno più alto.
Exempel: Vid högre vagnsinredning.
Her ved højt interiør.

Kabel einstecken
Plug in the wire
Enficher le câble
Draden insteken
Introducir el cablecillo
Innestare i cavetti
Stick på kablén
Kabel stikkes ind

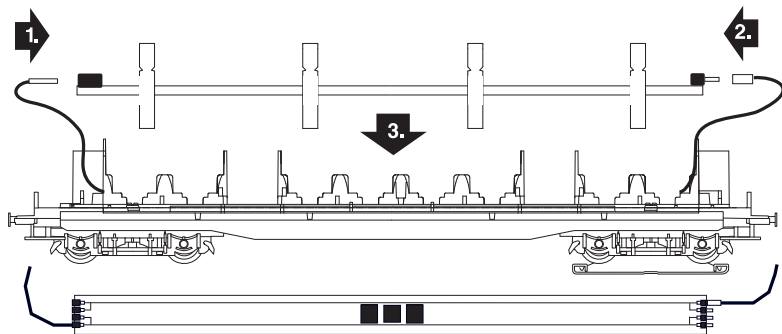

Leiterplatte an der markierten Stelle mit feiner Säge trennen. **Nur bei Bedarf!**

Separate the circuit board at the marked spot by using a fine saw. **Only if required!**

Couper la platine à l'endroit indiqué à l'aide d'une scie fine. **Seulement si nécessaire!**

Printplaat op de gemarkeerde plaatsen met een fijne zaag doorzagen. **Alleen indien gewenst!**

Seccionar la tarjeta de circuito impreso por el punto marcado con una sierra fina. **Sólo si se requiere!**

Sezionare nei punti contrassegnati la piastra dei circuiti con un fine seghetto. **Solo se necessario!**

Kapa ledarplattan på de markerade ställena med en mycket fin såg. **Endast om det behövs!**

Adskil printkortet på det markerede sted med en fin sav. **Hvis det påkræves!**

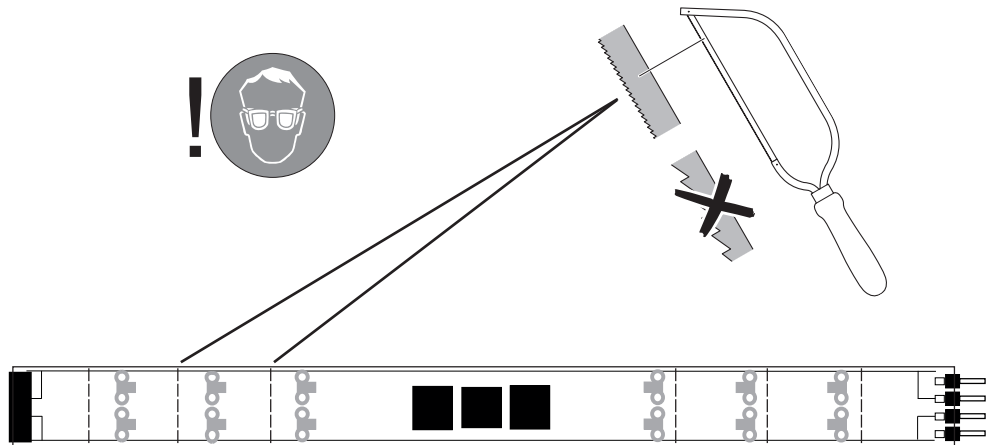

Getrennte Leiterplatte mit Kabel durch Anlöten an den markierten Stellen verbinden.
Connect the separated circuit board with wires by soldering at the marked locations.
Relier le circuit imprimé séparé au câble en le soudant aux endroits marqués.
Verbind de gescheiden printed circuit board met de kabel door te solderen op de gemarkeerde punten.
Conecte la placa de circuito impreso separada con el cable soldando en los puntos marcados.
Collegare la piastra dei circuiti separato con il cavo saldando nei punti contrassegnati.
Anslut det separerade kretskortet till kabeln genom att löda på de markerade punkterna.
Forbind det adskilte printkort med kablet ved at lodde på de markerede punkter.

Kabel schwarz • Black Wire • Câble noir • Zwarte draad
Cable negro • Cavetto nero • Svart kabel • Sort kabel

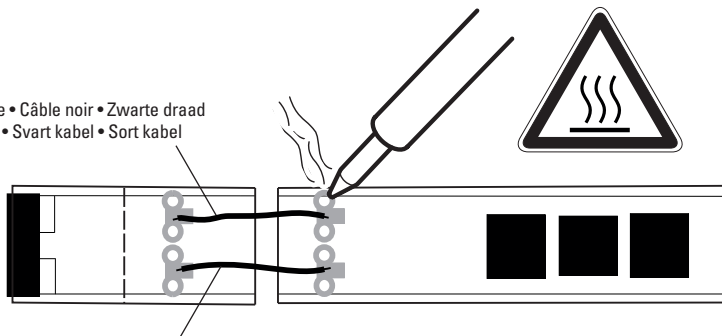

Kabel braun • Brown Wire • Câble brun • Bruine draad
Cable marrón • Cavetto marrone • Brun kabel • Brunt kabel

Gehäuse aufsetzen
Put the body back on
Mettre le boîtier en place
Huis plaatsen
Poner la carcasa
Montare la sovrastruttura
Sätt på kåpan
Huset (overdel) sættes på

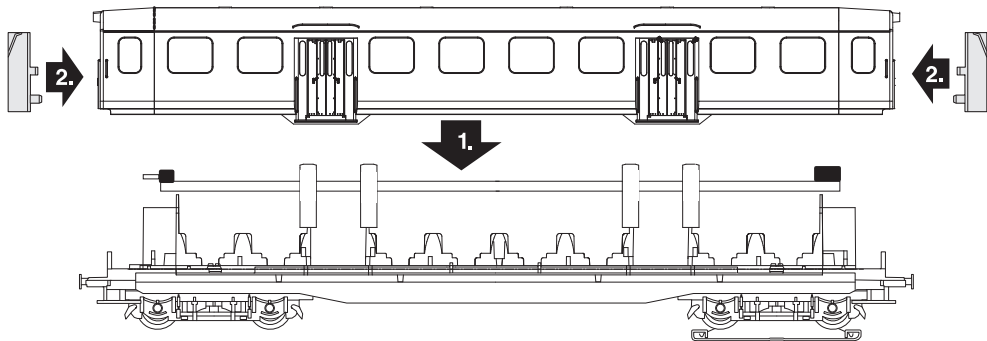

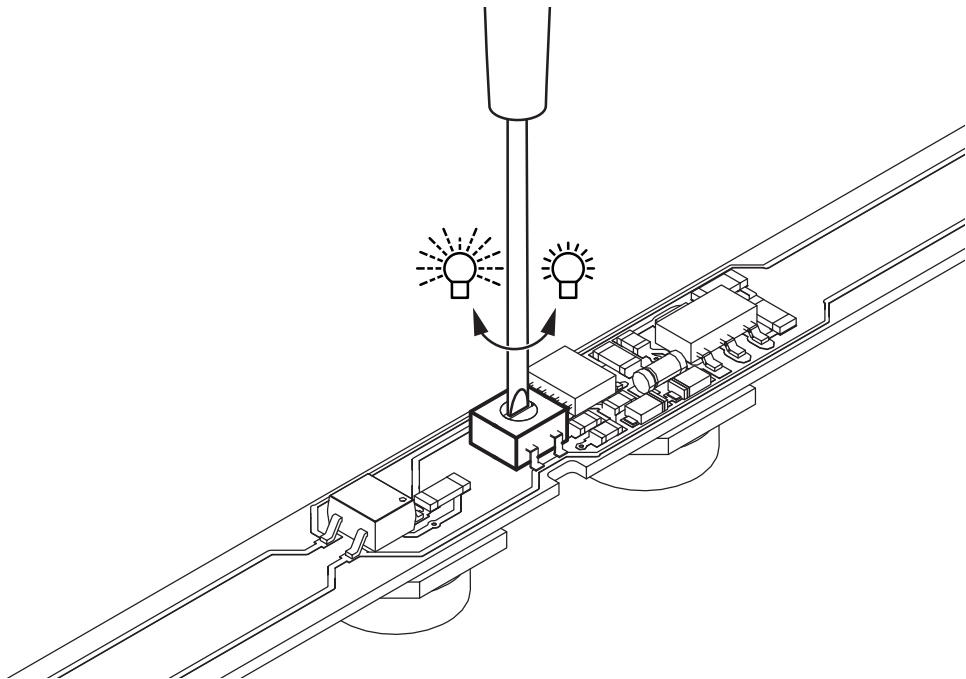

Unabhängig von gesetzlichen Gewährleistungsansprüchen gewährt die Firma Gebr. Märklin & Cie. GmbH beim Kauf dieses Produkts von einem offiziellen Märklin-Fachhändler eine freiwillige Herstellergarantie von 24 Monaten ab Kaufdatum (maximal 60 Monate ab Katalogaustritt) gemäß den Bedingungen unter www.maerklin.de/garantie.

The firm Gebr. Märklin & Cie. GmbH grants a voluntary manufacturer's guarantee of 24 months for this product from the purchase date (maximum of 60 months from appearance in the catalog) from an authorized Märklin specialty dealer. This is independent of the legal warranty claims for the purchase of this product according to the conditions at www.maerklin.de/garantie.

Indépendamment des droits de garantie légaux, la société Gebr. Märklin & Cie. GmbH accorde, pour l'achat de ce produit auprès d'un revendeur Märklin officiel, une garantie fabricant volontaire de 24 mois à compter de la date d'achat (60 mois maximum à compter de la date de sortie du catalogue) et ce conformément aux conditions énoncées sur www.maerklin.de/garantie.

Onafhankelijk van wettelijke garantieaanspraken verleent Gebr. Märklin & Cie. GmbH bij de aankoop van dit product bij een officiële Märklin-dealer een vrijwillige fabrieksgarantie van 24 maanden vanaf de aankoopdatum (maximaal 60 maanden vanaf de verschijning van de catalogus) conform de voorwaarden onder www.maerklin.de/garantie.



Independientemente de los derechos de garantía legales, la empresa Gebr. Märklin & Cie. GmbH ofrece, al adquirir este producto en un distribuidor oficial de Märklin, una garantía voluntaria del fabricante de 24 meses a partir de la fecha de compra (máximo 60 meses a partir de la fecha de publicación del catálogo) de acuerdo con las condiciones que figuran en www.maerklin.de/garantie.

Independente dalle richieste di garanzia per legge, la ditta Gebr. Märklin & Cie. GmbH al momento dell'acquisto di questo prodotto da un rivenditore specialista ufficiale Märklin accorda una garanzia volontaria del produttore di 24 mesi a partire dalla data di acquisto (al massimo per 60 mesi a partire dall'uscita dal Catalogo) in corrispondenza alle condizioni sotto www.maerklin.de/garantie.

Vid köp av dessa produkter från en av Gebr. Märklin & Cie. GmbH godkänd Märklin-fackhandel gäller företagets garantier, oberoende av övriga lagenliga garantianspråk, i 24 månader, räknat från inköpsdatum (maximalt 60 månader efter att varan utgått ur gällande katalog) som framgår under de villkor som återfinns på www.maerklin.de/garantie.

Uafhængigt af de lovbestemte garantikrav giver firmaet Gebr. Märklin & Cie. GmbH ved køb af dette produkt hos en officiel Märklin-forhandler en frivillig producentgaranti på 24 måneder fra købsdatoen (maksimalt 60 måneder fra datoen for tilbage-trækning fra kataloget) i overensstemmelse med betingelserne på www.maerklin.de/garantie.



Points de collecte sur www.quefairedemesdechets.fr

Gebr. Märklin & Cie. GmbH
Stuttgarter Straße 55 - 57
73033 Göppingen
Germany
www.maerklin.com / service@maerklin.de

www.maerklin.com/en/imprint.html

371533/0126/Sm3Ef
Änderungen vorbehalten
© Gebr. Märklin & Cie. GmbH