

MINITRIX®

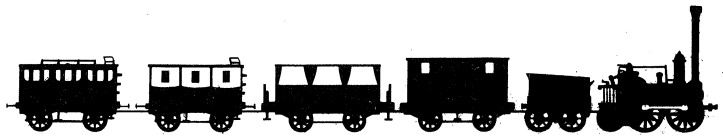

SAXONIA

11074
11075

Für 12 Volt Gleichstrom! (12 V DC/CC)

Funk-Entstörung

Dieses TRIX-Erzeugnis ist entsprechend den gesetzlichen Vorschriften **voll funk- und fernsehentstört**. Sollten trotzdem Funkstörungen auftreten, z. B. wegen eines zu geringen Abstandes gegenüber der Empfangsantenne, so kann die Störung in den meisten Fällen durch Vergrößerung des Abstandes zwischen Antenne und Anlage behoben werden. In jedem Fall muß jedoch unser funkentstörtes Anschlußgleis benutzt werden.

Oft ist der Grund einer Funkstörung aber auch in nicht vorchriftsgemäßer Art oder Montage der Empfangsantenne zu suchen (z. B. Zimmerantenne). In Zweifelsfällen wende man sich an die zuständigen Postdienststellen.

Lok-Pflege

TRIX-Lokomotiven haben bei sachgemäßer Behandlung eine Lebensdauer von vielen Jahren. Nur wenige Teile unterliegen einem natürlichen Verschleiß, sind jedoch leicht auszutauschen (z. B. Motor-Bürsten, Haftreifen und Glühlampen). **Gleise und Räder stets sauber halten!** Zur sachgemäßen Behandlung gehört in erster Linie die Sauberkeit der Anlage. Modellbahnen grundsätzlich nicht auf Teppi-

chen betreiben. Teppichflusen, Haare, Staubflocken sind durchaus in der Lage, die feine Mechanik von Modellbahn-Loks zu zerstören. Die Gleise und Lokräder sollten von Zeit zu Zeit gereinigt werden (hierzu TRIX-Modellbahnfluid 66624 und MINITRIX-Lokrad-Reinigungsbürste 66623 verwenden). Die Lok darf nicht gewaltsam geschoben oder die Antriebsräder von Hand gedreht werden.

Wie beim Auto zeigen auch Modellbahnloks ihre eigentliche Leistung (gleichmäßiges Anfahren, ruhiger Lauf und Höchstgeschwindigkeit) erst nach einer gewissen Einfahrzeit. Hierzu sollte die Lok ohne angehängte Wagen mit relativ hoher Geschwindigkeit und wechselnder Richtung ca. 20 Minuten über die längste Strecke der Anlage gefahren werden.

Ölen und Fetten (Abb. 1 und 3)

Öl: Nur ein winziger Tropfen TRIX-Spezialöl 66625 an die Achslager von Rädern, Zahnradern und Getriebeachsen **X**. Fett: Nur ein stecknadelkopfgroßes Stück TRIX-Getriebefett 66626 an Schnecken und Zahnradkränze **Y**. Niemals mehr und nicht öfter als nach jeweils 50 Betriebsstunden! **Keinesfalls Speiseöl, Hautcreme usw. verwenden.**

Hinweis

Der Schornstein der SAXONIA entspricht maßstäblich der Originallänge. Bei Betrieb unter Oberleitung (oder kleinem Tunnelprofil) bitte Schornstein abziehen und verkürzen.

Gehäuse Packwagen abnehmen (Abb. 1 und 3)

Unterkante der Gehäuse-Seitenwände in Pfeilrichtung auseinanderziehen und Gehäuse nach oben abnehmen.

Abb. 1

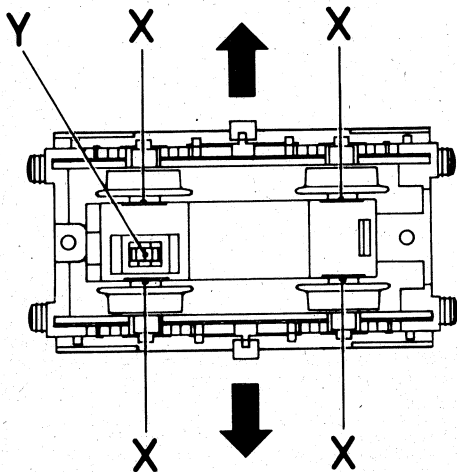

Motor auswechseln (Abb. 3)

Gehäuse und Gewicht **A** abnehmen. Mit spitzem Gegenstand durch Öffnungen **B** im Chassisblock auf Rastnasen **C** der Motorhalteklammern **1** drücken und diese nach oben aushebeln. Die Motorhalteklammern **1** können dann nach oben abgezogen werden. Motor **3** nach oben abnehmen. Das Wiedereinsetzen des Motors erfolgt in umgekehrter Reihenfolge.

Motorbürsten auswechseln (Abb. 2)

Gehäuse wie beschrieben abnehmen. Motor ausbauen. Kondensator **D** (Abb. 3) an den Lötverbindungen **E** trennen (heißer LötKolben!) und abnehmen. Verbrauchte Motorbürsten mit Pinzette herausnehmen und gemäß Abb. 2 in der Reihenfolge **L M N** durch neue ersetzen. Kontrollieren, ob 1. Bürstenkohle richtig am Kollektor anliegt, 2. Bürstenblech in Motor-Deckplatte eingehängt ist und 3. Federchenkel nicht blank am Bürstenblech anliegt. (Isolierschlauch gegebenenfalls verschieben.)

Abb. 2

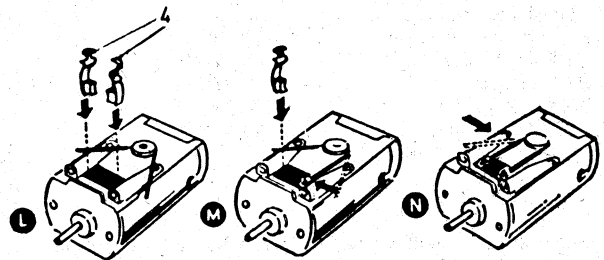

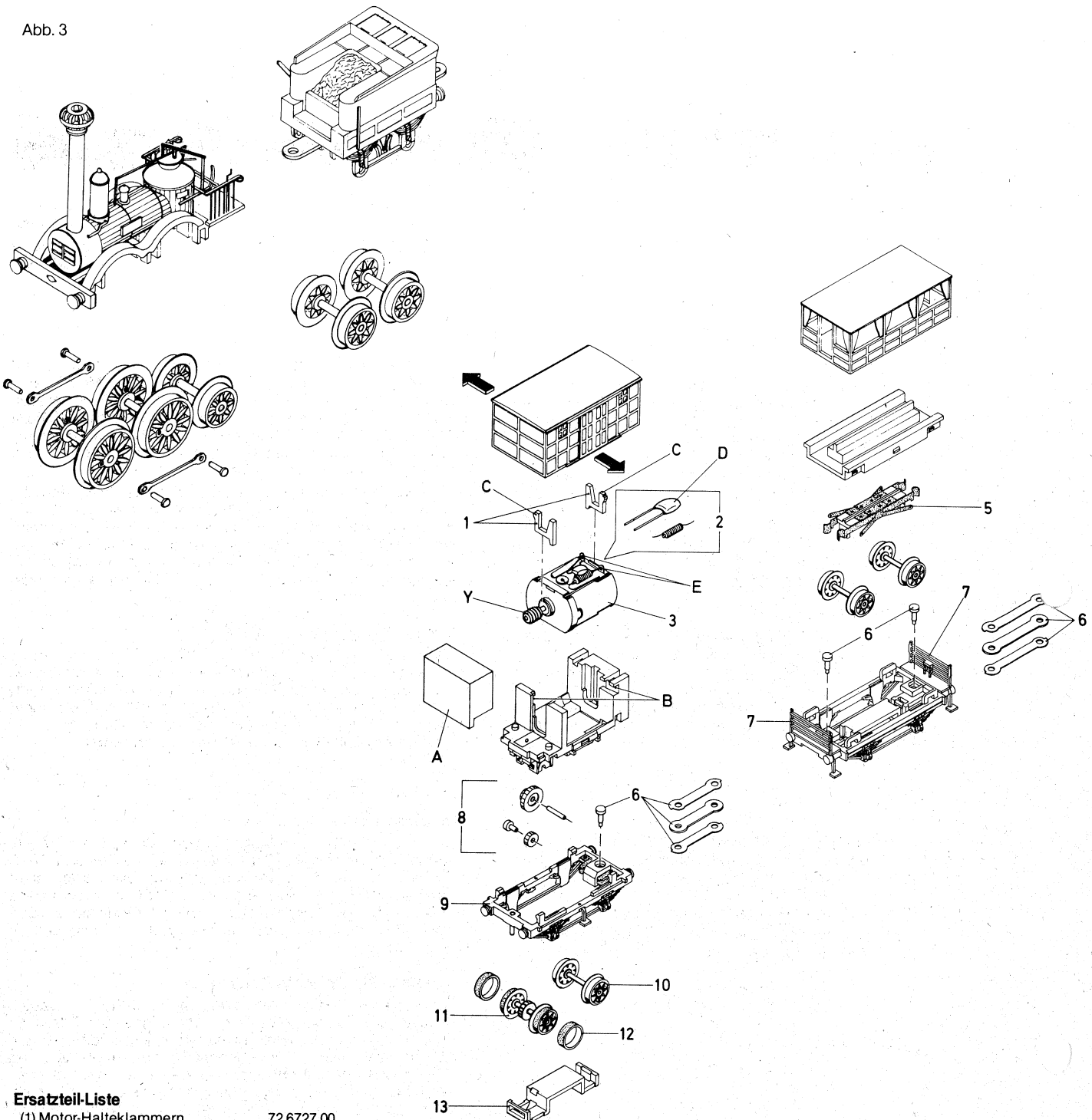

Ersatzteil-Liste

(1) Motor-Halteklammern	72 6727 00
(2) Funkentstörung	40 0157 00
(3) Motor kompl. m. Schnecke	41 2015 04
(4) Motor-Bürsten (Abb. 2)	40 0154 00
(5) Kontaktplatte (Wagen 3. Klasse)	41 1074 40
Kontaktplatte (Wagen 2. Klasse)	41 1074 44
(6) Kupplungsteile	41 1074 69
(7) Geländer Wagen 3. Klasse	72 7763 00
(8) Zahnräder	41 1074 90
(9) Rahmen Packwagen	41 1074 97
(10) Radsatz-Packwagen	41 1074 37
(11) Radsatz m. Haftreifen	41 1074 34
(12) Haftreifen	72 2273 00
(13) Achshalter Packwagen	72 7650 00
Puffer-Sortiment	41 1074 88
Kleinteile-Sortiment	41 1074 99

Grundsätzlich lieferbar sind nur die in der jeweils gültigen Ersatzteil-Preisliste aufgeführten Artikel und nur in den dort angegebenen Verpackungs-Einheiten. Da wir allerdings bei Ersatzteilen z. T. von Zulieferanten abhängig sind, können zeitweilige Lieferschwierigkeiten nicht ausgeschlossen werden.



Nicht für Kinder unter 3 Jahren geeignet!



Not suitable for children under 3 years
 Ne convient pas à un enfant de moins de 3 ans
 Niet geschikt voor kinderen jonger dan 3 jaar
 No conviene para niños menores de 3 años
 Non adatta ad un bambino di età minore ai 3 anni

Please retain this sheet for further reference
 Veuillez conserver ces instructions
 Conserve estas instrucciones
 Conservare le istruzioni
 Let op, deze gebruiksaanwijzing bewaren

Bitte Bedienungsanleitung aufbewahren!