

märklin
H0

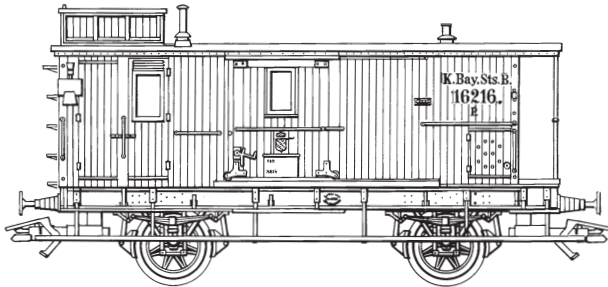

43985

Achtung ! Wichtiger Hinweis:

Der beiliegende Mittelschleifer darf **nur dann** montiert werden, wenn die Zugbeleuchtung über den Gepäckwagen und die stromführenden Kupplungen **zwischen den Wagen** gespeist werden soll. An beiden Enden des Zuges müssen normale Kupplungen ohne elektrischen Kontakt angebracht sein.



Der Mittelschleifer darf **nicht** montiert werden, wenn der Wagenverband über die stromführende Kupplung einer Lokomotive versorgt wird. Bei diesen Lokomotiven **kann sonst der Digital-Decoder zerstört werden !**

Attention ! Conseil important:

Le frotteur central (livré en accessoire) **peut seulement être monté** si c'est le fourgon qui alimente (**via les attelages conducteurs qui relient les voitures**) l'éclairage de la rame. Dans ce cas, il faut placer des attelages normaux non conducteurs aux deux extrémités de la rame.



Le frotteur central **ne doit pas** être monté lorsque la rame est alimentée par l'attelage conducteur de courant d'une locomotive. Sinon, risque de **détruire le décodeur numérique** sur ces locomotives !

Important information ! :

The pickup shoe included with this set may **only** be mounted on this car set if the train lighting is to be powered through the baggage car and the current-conducting couplers **between the cars**. Standard couplers without electrical connections must be installed at both ends of the train.



The pickup shoe may not be mounted on the car if the train consist is to be supplied with power from the locomotive by means of current-conducting couplers. **If the pickup shoe is left on this car in such a situation, the digital decoder can be destroyed on these locomotives!**

Let op ! Belangrijke opmerking:

De bijgevoegde middensleper **mag alleen dan** gemonteerd worden als de treinverlichting, via de bagagewagen en de stroomvoerende koppelingen **tussen de wagens**, van spanning wordt voorzien. Aan de beide uiteinden van de trein moeten normale koppelingen, zonder elektrische contacten, gemonteerd worden.



Het middenrail-sleepcontact mag niet gemonteerd worden, als het rijtuig in een trein met stroomvoerende koppelingen wordt opgenomen waarbij de stroomvoorziening door de locomotief wordt verzorgt. **In dat geval kan de digitaal-decoder van de locomotief defect raken!**

¡Atención! nota importante:

El patín de toma corriente central que se adjunta **solamente** se podrá montar en caso de que el alumbrado del convoy sea alimentado desde el coche furgón y que pase por los enganches porta-corriente **entre los vagones**. En ambos extremos del tren se deben encontrar enganches normales sin contacto eléctrico.



No está permitido montar el patín central, cuando el convoy es alimentado mediante el enganche portacorriente de una locomotora. **¡De lo contrario, en estas locomotoras puede resultar destruido el decoder digital!**

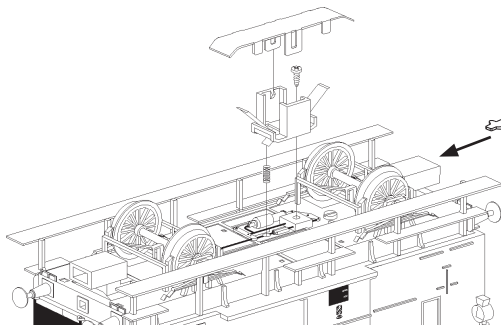

Attenzione ! Avvertenza importante:

Il pattino centrale in dotazione si deve montare **solamente allorché** l'illuminazione del treno deve essere alimentata attraverso il bagagliaio ed i ganci conduttori di corrente **tra le carrozze**. Ad entrambe le estremità del treno devono essere applicati dei ganci normali senza contatto elettrico.



Il pattino centrale non può venire montato, quando la composizione di carrozze viene alimentata tramite il gancio conduttore di corrente di una locomotiva. **Altrimenti in questa locomotiva può venire danneggiato il Decoder Digital!**

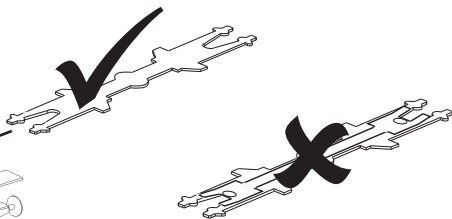

OBS ! Viktig information:

Den bifogade mittsläpskon får **endast** monteras **om** tågbelysningen matas via bagagevagnen och de strömledande kopplen **mellan vagnarna**. På tågets båda ändar måste vanliga koppel utan elkontakt vara monterade.



Släpskon för mittledaren får ABSOLUT INTE monteras när vagnarna står sammankopplade och får sin strömförsörjning från loket via strömledande koppel. Om så sker **kan detta loks digital-dekoder förstöras!**

Advarsel ! Viktig information:

Den vedlagte slæbesko må **kun** monteres, når togets belysning skal ske over bagagevognen og de strømførende koblinger **mellem vognene**. I begge togender skal der anbringes normale koblinger uden elektrisk kontakt.



Mellemsliberen **må ikke monteres**, når vognkolonnen er tilsluttet via den strømførende kobling på et lokomotiv. Ellers kan **digital-decoderen blive ødelagt på disse lokomotiver!**