



Bayer. Tenderlok BB II (Mallet) DR-Tenderlok BR 98⁷

12834
12835

② 369379/0011.91/F/B

Für 12 Volt Gleichstrom! (12 V DC/CC)

Funk-Entstörung

Dieses TRIX-Erzeugnis ist entsprechend den gesetzlichen Vorschriften **voll funk- und fernsehtstört**. Sollten trotzdem Funkstörungen auftreten, z. B. wegen eines zu geringen Abstandes gegenüber der Empfangsantenne, so kann die Störung in den meisten Fällen durch Vergrößerung des Abstandes zwischen Antenne und Anlage behoben werden. In jedem Fall muß jedoch unser funkentstörtes Anschlußgleis benutzt werden.

Oft ist der Grund einer Funkstörung aber auch in nicht vorschriftsgemäßer Art oder Montage der Empfangsantenne zu suchen (z. B. Zimmerantenne). In Zweifelsfällen wende man sich an die zuständigen Postdienststellen.

Lok-Pflege

TRIX-Lokomotiven haben bei sachgemäßer Behandlung eine Lebensdauer von vielen Jahren. Nur wenige Teile unterliegen einem natürlichen Verschleiß, sind jedoch leicht auszutauschen (z. B. Motor-Bürsten, Haftreifen und Glühlampen). **Gleise und Räder stets sauber halten!** Zur sachgemäßen Behandlung gehört in erster Linie die Sauberkeit der Anlage. Modellbahnen grundsätzlich nicht auf Teppi-

chen betreiben. Teppichflusen, Haare, Staubböckchen sind durchaus in der Lage, die feine Mechanik von Modellbahn-Loks zu zerstören. Die Gleise und Lokräder sollten von Zeit zu Zeit gereinigt werden (hierzu TRIX-Modellbahnfluid 66624 und MINITRIX-Lokrad-Reinigungsbürste 66623 verwenden). Die Lok darf nicht gewaltsam geschoben oder die Antriebsräder von Hand gedreht werden.

Wie beim Auto zeigen auch Modellbahnloks ihre eigentliche Leistung (gleichmäßiges Anfahren, ruhiger Lauf und Höchstgeschwindigkeit) erst nach einer gewissen Einfahrzeit. Hierzu sollte die Lok ohne angehängte Wagen mit relativ hoher Geschwindigkeit und wechselnder Richtung ca. 20 Minuten über die längste Strecke der Anlage gefahren werden.

Ölen und Fetten (Abb. 1 und 3)

Öl: Nur ein winziger Tropfen TRIX-Spezialöl 66625 an die Achslager von Rädern, Zahnrädern und Getriebeachsen X. Fett: Nur ein stecknadelkopfgroßes Stück TRIX-Getriebefett 66626 an Schnecken und Zahnradkränze Y. Niemals mehr und nicht öfter als nach jeweils 50 Betriebsstunden! **Keinesfalls Speiseöl, Hautcreme usw. verwenden.**

Gehäuse und Kessel abnehmen (Abb. 1 und 3)

Gehäuseklammern **A** an der Unterseite der Lok mit spitzem Gegenstand (z. B. kleinem Schraubenzieher) in Pfeilrichtung schieben. Schrauben **B** lösen und Führerstand **1** **zusammen** mit den Wasserkästen **2** nach oben abheben. Kessel **3** kann jetzt ebenfalls nach oben abgenommen werden.

Glühlampen auswechseln (Abb. 3)

Vordere Lampe: Gehäuse und Kessel wie beschrieben abnehmen. Schnappnasen des Kontaktdeckels **C** mit Pinzette aus den Öffnungen **D** aushebeln und Deckel **C** seitlich abziehen. Glühlampe **7a** und Druckfeder **E** herausnehmen. Neue Lampe mit Druckfeder **E** einsetzen und Deckel wieder in Führung einschieben bis die Schnappnasen einrasten.

Hintere Lampe:

Anschlußdraht am Kontakt **F** der Lampe **7b** ablöten und nach oben biegen. Glühlampe mit einer Pinzette aus der Fassung herausziehen bzw. drücken.

Motorwechsel (Abb. 3)

Anschlußleitungen vom Motor ablöten. Schrauben **G** lösen. Motor in Pfeilrichtung anheben und aus dem Achslager **H** herausziehen, dabei darauf achten, daß der Bügel **K** nicht verloren geht. Beim Wiedereinsetzen des Motors ist der Bügel **K** unter die hintere Lagerbuchse des Motors zu legen. Vor dem Anziehen der Schrauben **G** den Bügel **K** mit kleinem Schraubenzieher nach unten drücken. Außerdem darauf achten, daß die Schnecken wieder richtig in die Zahnräder eingreifen.

Abb. 2



Abb. 1



Motor-Bürsten auswechseln (Abb. 2)

Kondensator **O** (Abb. 3) an den Lötverbindungen **P** trennen (heißer Löt Kolben!) und abnehmen. Verbrauchte Motor-Bürsten mit Pinzette herausnehmen und gemäß (Abb. 2) in der Reihenfolge **L M N** durch neue ersetzen. Kontrollieren, ob 1. Bürstenkohle richtig am Kollektor anliegt, 2. Bürstenblech in Motor-Deckplatte eingehängt ist und 3. Federschenkel nicht blank am Bürstenblech anliegt. (Isolierschlauch gegebenenfalls verschieben.)

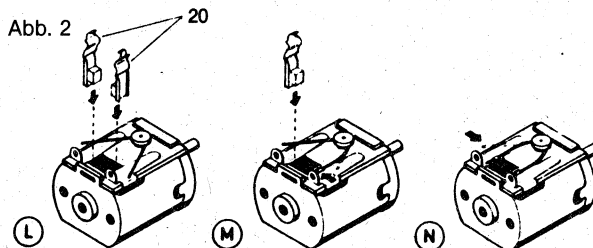
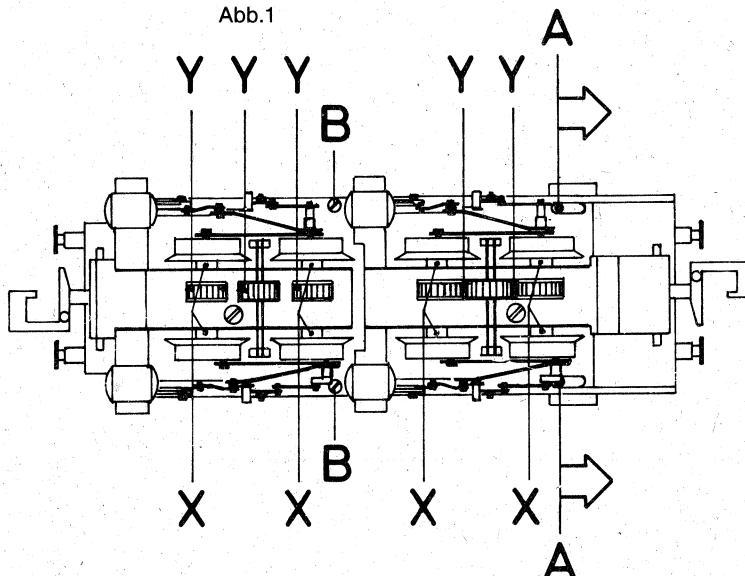
Drehgestell auswechseln (Abb. 3)

Drehgestell-Lagerstift **U** mit Pinzette durchschieben und herausziehen. Drehgestell nach unten herausnehmen, dabei darauf achten, daß die Spiralfeder **V** nicht verlorengeht. Beim Wiedereinsetzen bitte beachten, daß das Zahnrad wieder richtig in der Schnecke eingreift und daß der Lagerstift (gleichzeitig Welle für Zahnrad) nicht gewaltsam eingedrückt wird.

Ersatzteil-Liste	Preisgruppen	
(1) Führerstand für 12834	41 2834 05	33
für 12835	41 2835 05	33
(2) Wasserkästen für 12834	41 2834 84	30
für 12835	41 2835 84	30
(3) Kessel für 12834	41 2834 04	31
für 12835	41 2835 04	31
(4) Funkentstörung	40 0157 00	19
(5) Motor kompl. mit Schnecke und Schwungmasse	41 2834 27	35
(6) Getriebe-Satz	41 2834 90	18
(7) Glühlampe	40 0303 00	15
(8) Kupplung	40 0626 00	09
(9) Steuerung hinten rechts für 12834	41 2834 18	30
für 12835	41 2835 18	30
(10) Zylinder vorne und hinten für 12834	41 2834 93	19
für 12835	41 2835 93	19
(11) Steuerung hinten links für 12834	41 2834 17	30
für 12835	41 2835 17	30
(12) Kuppelstangen für 12834	41 2834 87	15
für 12835	41 2835 87	15
(13) Steuerung Drehgestell für 12834	41 2834 16	33
für 12835	41 2835 16	33
(14) Radsatz (2./4. Achse) für 12834	41 2834 22	19
für 12835	41 2835 22	19
(15) Radsatz (1./3. Achse) für 12834	41 2834 25	19
für 12835	41 2835 25	19
(16) Achshalter-Set für 12834	41 2834 97	13
für 12835	41 2835 97	13
(17) Umlaufblech (mit Schleifer) für 12834	41 2834 94	31
für 12835	41 2835 94	31
(18) Puffer für 12834	74 0700 00	03
für 12835	74 0837 00	03
(19) Drehgestell kompl. für 12834	41 2834 08	38
für 12835	41 2835 08	38
(20) Motor-Bürsten (Abb. 2)	40 0154 00	13
(21) Lichtwechsel-Diode	75 0363 00	07
(22) Fahrgestell kompl. für 12834	41 2834 07	40
für 12835	41 2835 07	40
Fenster und Lichtleiter-Set	41 2834 83	14
Schrauben-Sortiment	41 2834 95	18
Kleinteil-Sortiment für 12834	41 2834 99	31
für 12835	41 2835 99	31

Abb. 3

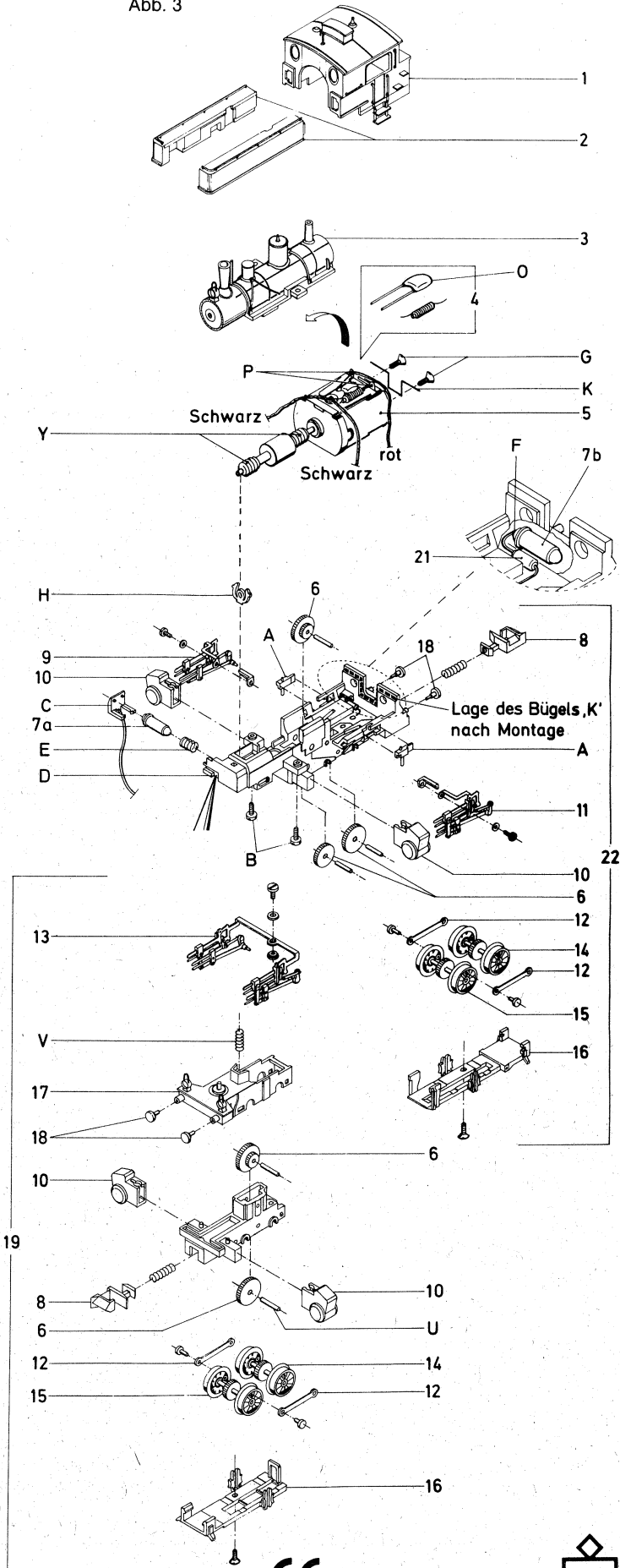

Grundsätzlich lieferbar sind nur die in der jeweils gültigen Ersatzteil-Preisliste aufgeführten Artikel und nur in den dort angegebenen Verpackungs-Einheiten. Da wir allerdings bei Ersatzteilen z. T. von Zulieferanten abhängig sind, können zeitweilig Lieferschwierigkeiten nicht ausgeschlossen werden.



Nicht für Kinder unter 3 Jahren geeignet!



Not suitable for children under 3 years
Ne convient pas à un enfant de moins de 3 ans
Niet geschikt voor kinderen jonger dan 3 jaar
No conviene para niños menores de 3 años
Non adatta ad un bambino di età minore ai 3 anni

Please retain this sheet for further reference
Veuillez conserver ces instructions
Conservez estas instrucciones
Conservare le istruzioni
Let op, deze gebruiksaanwijzing bewaren

Bitte Bedienungsanleitung aufbewahren!