

# MINITRIX

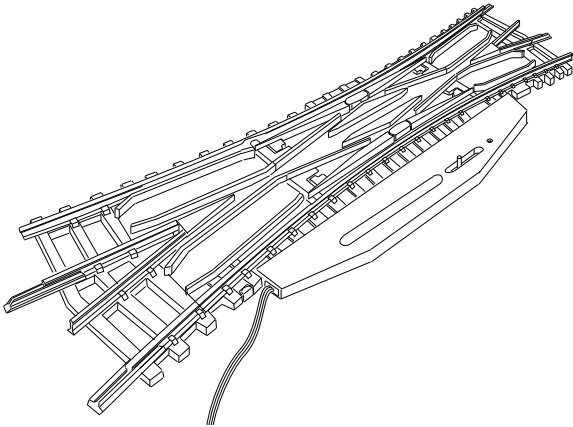

---

Doppel-Kreuzweiche

**Der elektrische Anschluss • Electrical Connection • Branchement électrique •  
Electrische aansluiting • Conexión eléctrica • Il collegamento elettrico**

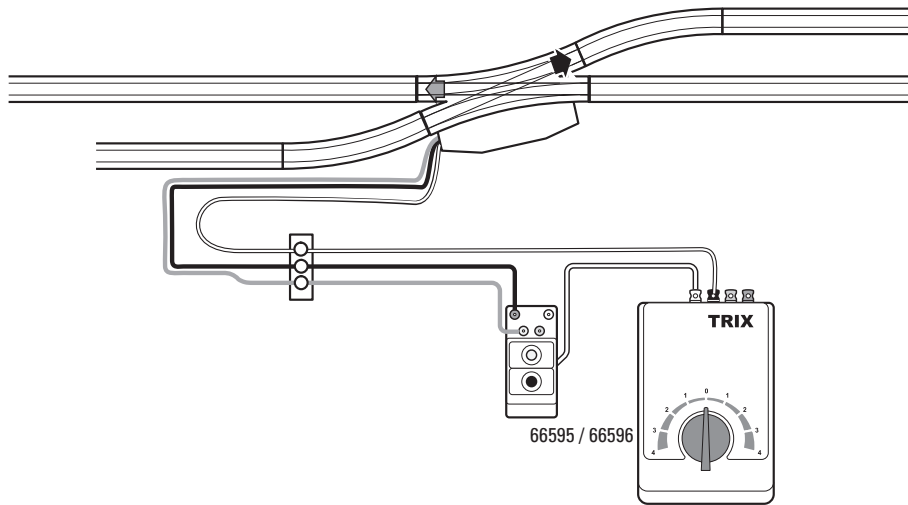

**Polarität beachten! • Pay attention to polarity! • Attention à la polarité ! •  
Let op de polariteit! • ¡Tener presente la polaridad! • Prestare attenzione alla polarità!**

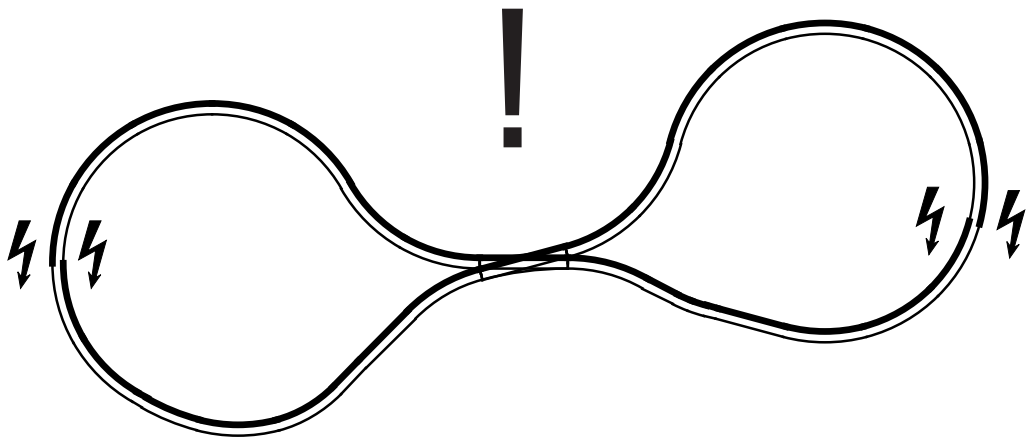

Gleis-System • The track system • Le système de voies • Het rail-systeem • Sistema de vías • Sistema di binario

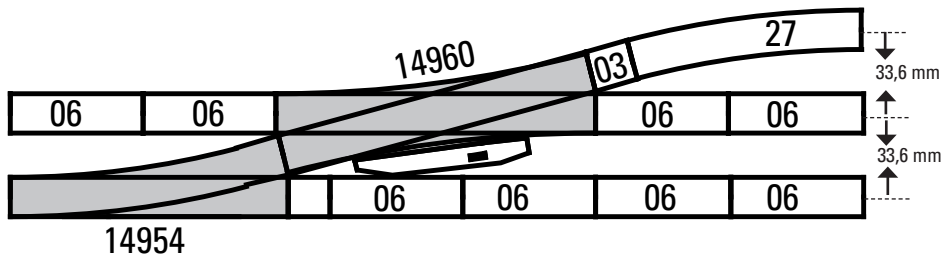
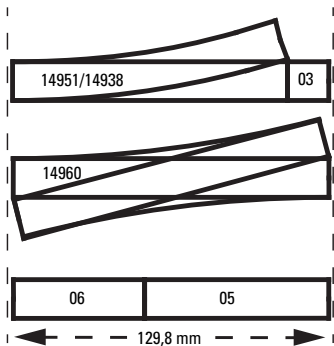

Gleis-System • The track system • Le système de voies • Het rail-systeem • Sistema de vías • Sistema di binario

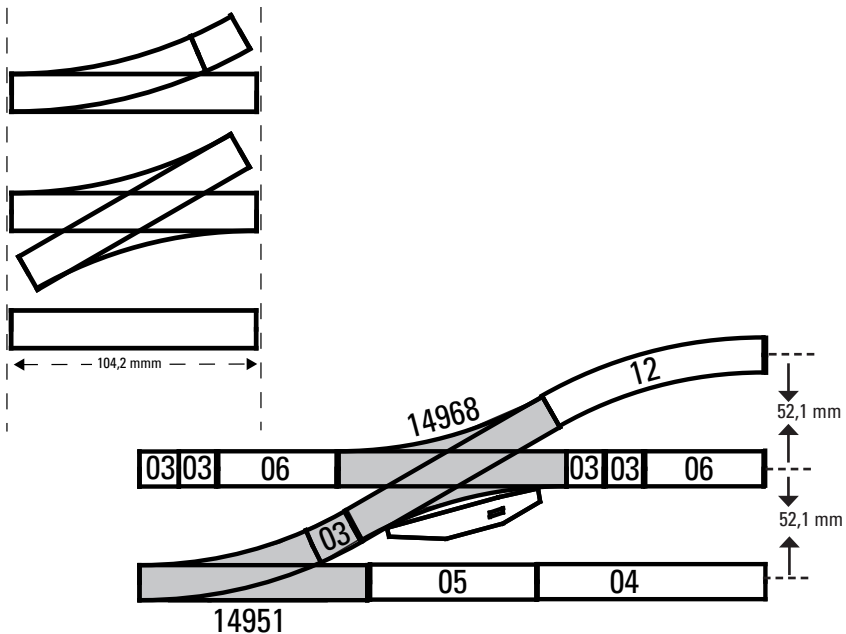

**Auswechseln des Weichenantriebs bzw. Unterflurmontage**  
**Replacement and inverse mounting of point-motors**  
**Echange des mécanismes électromagnétiques pour montage sous planche**  
**Het verwisselen van wisselaandrijvingen en monteren bij ondergrondmontage**  
**Sustitución del accionamiento de aguja o bien montaje bajo el suelo**  
**Sostituzione del dispositivo di azionamento del deviatoio o risp. montaggio sotto plancia**

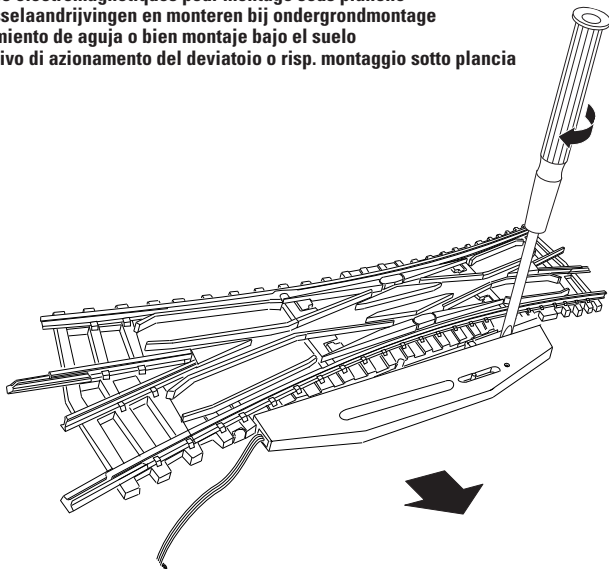

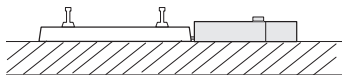

Serienmäßig • standard • standard •  
standaard • Estándar • Di serie

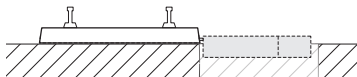

Unterflur • concealed mounting • sous plancher •  
ondergrondmontage • Montaje bajo el suelo • Sotto plancia

Bei „Unterflur-Montage“ linken Antrieb 14934 verwenden.  
Die Gleisunterlage muß einen Ausschnitt in Form des Weichenantriebes erhalten.

For concealed mounting, use left turnout mechanism 14934.  
The track surface has received a sector in the form of a turnout mechanism.

Pour un montage «sous plancher», utiliser un mécanisme gauche 14934. Il est nécessaire de faire un évidement ayant la forme du mécanisme électromagnétique à l'endroit où l'on va poser l'aiguillage.

Bij ondergrondmontage linkse aandrijving 14934 gebruiken.  
Bij aanwezige railbedding moet plaats voor aandrijfmechanisme bijgewerkt worden.

En el «montaje bajo el suelo», utilizar el accionamiento izquierdo 14934. La base de apoyo de las vías debe presentar una abertura en forma de accionamiento de aguja.

In caso di „montaggio sotto plancia“ utilizzare un dispositivo sinistro 14934. Il sottofondo del binario deve ricevere un intaglio con la forma del dispositivo di azionamento del deviatoio.

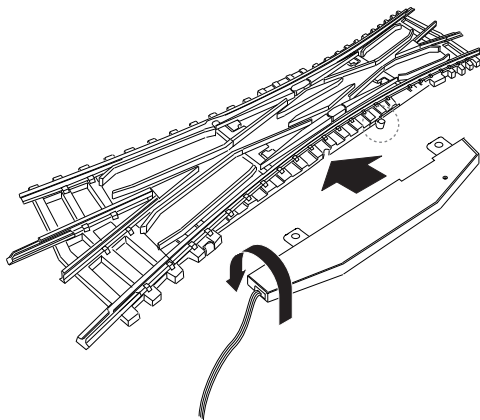

Unabhängig von gesetzlichen Gewährleistungsansprüchen gewährt die Firma Gebr. Märklin & Cie. GmbH beim Kauf dieses Produkts von einem offiziellen Märklin-Fachhändler eine freiwillige Herstellergarantie von 24 Monaten ab Kaufdatum (maximal 60 Monate ab Katalogaustritt) gemäß den Bedingungen unter [www.maerklin.de/garantie](http://www.maerklin.de/garantie).



Onafhankelijk van wettelijke garantieaanspraken verleent Gebr. Märklin & Cie. GmbH bij de aankoop van dit product bij een officiële Märklin-dealer een vrijwillige fabrieksgarantie van 24 maanden vanaf de aankoopdatum (maximaal 60 maanden vanaf de verschijning van de catalogus) conform de voorwaarden onder [www.maerklin.de/garantie](http://www.maerklin.de/garantie).

The firm Gebr. Märklin & Cie. GmbH grants a voluntary manufacturer's guarantee of 24 months for this product from the purchase date (maximum of 60 months from appearance in the catalog) from an authorized Märklin specialty dealer. This is independent of the legal warranty claims for the purchase of this product according to the conditions at [www.maerklin.de/garantie](http://www.maerklin.de/garantie).

Indépendamment des droits de garantie légaux, la société Gebr. Märklin & Cie. GmbH accorde, pour l'achat de ce produit auprès d'un revendeur Märklin officiel, une garantie fabricant volontaire de 24 mois à compter de la date d'achat (60 mois maximum à compter de la date de sortie du catalogue) et ce conformément aux conditions énoncées sur [www.maerklin.de/garantie](http://www.maerklin.de/garantie).

Independientemente de los derechos de garantía legales, la empresa Gebr. Märklin & Cie. GmbH ofrece, al adquirir este producto en un distribuidor oficial de Märklin, una garantía voluntaria del fabricante de 24 meses a partir de la fecha de compra (máximo 60 meses a partir de la fecha de publicación del catálogo) de acuerdo con las condiciones que figuran en [www.maerklin.de/garantie](http://www.maerklin.de/garantie).

Indipendentemente dalle richieste di garanzia per legge, la ditta Gebr. Märklin & Cie. GmbH al momento dell'acquisto di questo prodotto da un rivenditore specialista ufficiale Märklin accorda una garanzia volontaria del produttore di 24 mesi a partire dalla data di acquisto (al massimo per 60 mesi a partire dall'uscita dal Catalogo) in corrispondenza alle condizioni sotto [www.maerklin.de/garantie](http://www.maerklin.de/garantie).



Gebr. Märklin & Cie. GmbH  
Stuttgarter Str. 55 - 57  
73033 Göppingen  
Germany  
[www.trix.de](http://www.trix.de) / [service@maerklin.de](mailto:service@maerklin.de)

[www.maerklin.com/en/imprint.html](http://www.maerklin.com/en/imprint.html)

Points de collecte sur [www.quefairedemesdechets.fr](http://www.quefairedemesdechets.fr)

36934500/0626/Sc6Ef  
Änderungen vorbehalten  
© by Gebr. Märklin & Cie. GmbH