



### Für 12 Volt Gleichstrom! (12 V DC/CC)

#### Funk-Entstörung

Dieses TRIX-Erzeugnis ist entsprechend den gesetzlichen Vorschriften **voll funk- und fernsehentstört**. Sollten trotzdem Funkstörungen auftreten, z. B. wegen eines zu geringen Abstandes gegenüber der Empfangsantenne, so kann die Störung in den meisten Fällen durch Vergrößerung des Abstandes zwischen Antenne und Anlage behoben werden. In jedem Fall muß jedoch unser funkentstörtes Anschlußgleis benutzt werden.

Oft ist der Grund einer Funkstörung aber auch in nicht vorschriftsgemäßer Art oder Montage der Empfangsantenne zu suchen (z. B. Zimmerantenne). In Zweifelsfällen wende man sich an die zuständigen Postdienststellen.

#### Lok-Pflege

TRIX-Lokomotiven haben bei sachgemäßer Behandlung eine Lebensdauer von vielen Jahren. Nur wenige Teile unterliegen einem natürlichen Verschleiß, sind jedoch leicht auszutauschen (z. B. Motor-Bürsten, Schleifer, Haftreifen und Glühlampen). **Gleise, Räder und Schleifer stets sauber halten!** Zur sachgemäßen Behandlung gehört in erster Linie die Sauberkeit der Anlage. Modellbahnen grundsätzlich

nicht auf Teppichen betreiben. Teppichflusen, Haare, Staubflocken sind durchaus in der Lage, die feine Mechanik von Modellbahn-Loks zu zerstören. Die Gleise, Schleifer und Lokräder sollten von Zeit zu Zeit gereinigt werden (hierzu TRIX-Modellbahnfluid 66624 verwenden). Die Lok darf nicht gewaltsam geschoben oder die Antriebsräder von Hand gedreht werden.

Wie beim Auto zeigen auch Modellbahnloks ihre eigentliche Leistung (gleichmäßiges Anfahren, ruhiger Lauf und Höchstgeschwindigkeit) erst nach einer gewissen Einfahrzeit. Hierzu sollte die Lok ohne angehängte Wagen mit relativ hoher, wechselnder Geschwindigkeit und Richtung ca. 20 Minuten über die längste Strecke der Anlage gefahren werden.

#### Ölen und Fetten

Öl: Nur ein winziger Tropfen TRIX-Spezialöl 66625 an die Achslager von Rädern, Zahnrädern und Getriebeachsen **X**. Fett: Nur ein stecknadelkopfgroßes Stück TRIX-Getriebefett 66626 an Schnecken und Zahnradkränze **Y**. Niemals mehr und nicht öfter als nach jeweils 50 Betriebsstunden! **Keinesfalls Speiseöl, Hautcreme usw. verwenden.**

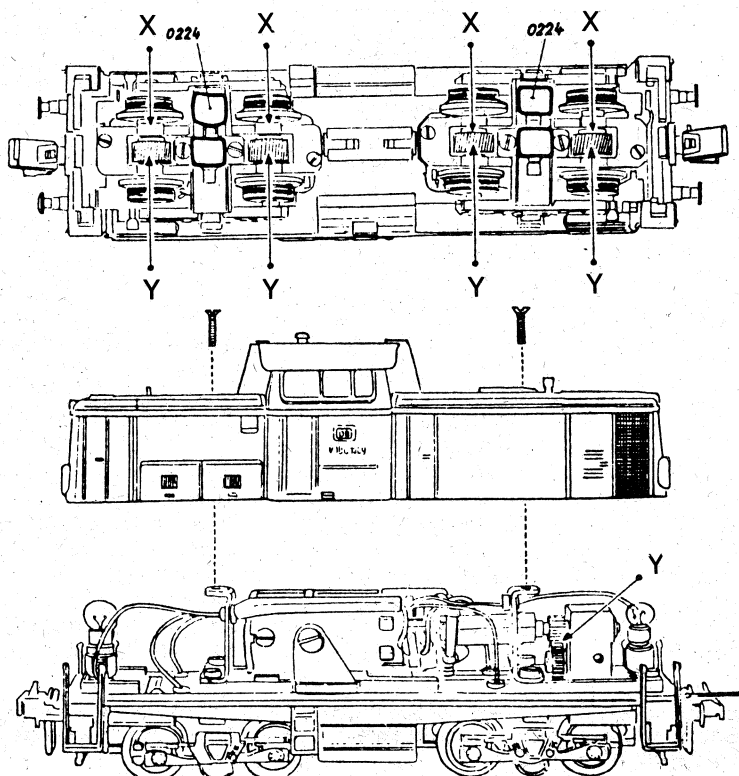



Nicht für Kinder unter 3 Jahren geeignet!



Not suitable for children under 3 years  
 Ne convient pas à un enfant de moins de 3 ans  
 Niet geschikt voor kinderen jonger dan 3 jaar  
 No conviene para niños menores de 3 años  
 Non adatto ad un bambino  
 di età minore ai 3 anni

Please retain this sheet  
 for further reference  
 Veuillez conserver ces instructions  
 Conserve estas instrucciones  
 Conservare le istruzioni  
 Let op, deze gebruiksaanwijzing bewaren

Bitte Bedienungsanleitung aufbewahren!

#### Ersatzteil-Liste

Gehäuse	43 2266 19	Radsatz (mit Haftreifen)	42 2451 26
Pufferbohle	72 0218 00	Haftreifen	72 5662 00
Kupplung	66664	Lagerdeckel, vorn	43 2266 06
Fahrgestell-Träger	71 1404 01	Lagerdeckel, hinten	43 2266 07
Drehgestell, vorn	42 8010 04	Motor	40 0128 00
Drehgestell, hinten	42 8110 05	Motor-Bürsten	40 0151 00
Drehgestell-Träger, vorn (mit Getriebe)	43 2267 09	Bürsten-Platte	40 0155 00
Drehgestell-Träger, hinten (mit Getriebe)	43 2267 27	Funk-Entstörung	40 0157 00
Radsatz (ohne Haftreifen)	42 8010 17	Radschleifer	42 2466 25
		Beleuchtung	43 2266 18
		Glühlampe	40 0312 00
		Schrauben-Sortiment	43 2266 95
		Kleinteile-Sortiment	43 2266 99

Grundsätzlich lieferbar sind nur die in der jeweils gültigen Ersatzteil-Preisliste aufgeführten Artikel und nur in den dort angegebenen Verpackungs-Einheiten. Da wir allerdings bei Ersatzteilen z. T. von Zulieferanten abhängig sind, können zeitweilig Liefer-schwierigkeiten nicht ausgeschlossen werden.