

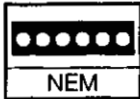

TRIX



Lok mit digitaler Schnittstelle.
Vorbereitet für den Einbau des
SELECTRIX-Fahrzeug-Decoders 66830.

DB-Ellok 151

12756

36-9767-00/03-99/Ko



Nicht für Kinder unter drei Jahren geeignet, wegen funktions- und modellbedingter scharfer Kanten und Spitzen sowie Verschluckungsgefahr. Gebrauchsanweisung aufbewahren! · Not suitable for children under three years of age, because of the sharp edges and points essential for operational and modelling conditions, as well as the danger of swallowing. Retain Operating Instruction! · Ne convient pas aux enfants de moins de trois ans, au vu des modes d'utilisation, des formes à arêtes vives des modèles et du danger d'absorption. Gardez l'instruction de service! · Niet geschikt voor kinderen onder 3 jaar wegens scherpe hoeken en kanten eigen aan het model en zijn functie en wegens verslikkingsgevaar. Gebruiksaanwijzing bewaren! · Ikke egnet til børn under 3 år, p.g.a. funktions- og modelbetingede skarpe kanter og spidser, - kan sluges. Gem vejledning! · Non adatto a bambini di età inferiore ai tre anni per le particolari strutture del modello ed il suo funzionamento et per il pericolo di soffocamento. Ritenerne l'istruzioni per l'uso! · No conveniente para niños menores de 3 años por razón de los puntos y bordes agudos, esenciales para el funcionamiento y condiciones de modelaje, así como también por el peligro de que sea ingerido. ¡Conserve instrucciones de servicio!



Für 12 Volt Gleichstrom! (12 V DC/CC)

Funk-Entstörung

Dieses TRIX-Erzeugnis ist entsprechend den gesetzlichen Vorschriften **voll funk- und fernsehtstört**.

Lok-Pflege

TRIX-Lokomotiven haben bei sachgemäßer Behandlung eine Lebensdauer von vielen Jahren. Nur wenige Teile unterliegen einem natürlichen Verschleiß, sind jedoch leicht auszu-tauschen (z. B. Motor-Bürsten, Schleifer, Haftreifen und Glüh-lampen). **Gleise und Räder stets sauber halten!**

Zur sachgemäßen Behandlung gehört in erster Linie die Sauberkeit der Anlage. Modellbahnen grundsätzlich nicht auf Teppichen betreiben. Teppichflusen, Haare, Staubflocken sind durchaus in der Lage, die feine Mechanik von Modellbahn-Loks zu zerstören. Die Gleise und Lokräder sollten von Zeit zu Zeit gereinigt werden (hierzu TRIX-Modellbahnfluid 66624 und MINITRIX-Lokrad-Reinigungsbürste 66623 verwenden).

Die Lok darf nicht gewaltsam geschoben oder die Antriebs-räder von Hand gedreht werden.

Wie beim Auto zeigen auch Modellbahnloks ihre eigentliche Leistung (gleichmäßiges Anfahren, ruhiger Lauf und Höchst-geschwindigkeit) erst nach einer gewissen Einfahrzeit. Hierzu sollte die Lok ohne angehängte Wagen mit relativ hoher Ge-schwindigkeit und wechselnder Richtung ca. 20 Minuten über die längste Strecke der Anlage gefahren werden.

Ölen und Fetten (Abb. 1 und 2)

Öl: Nur ein winziger Tropfen TRIX-Spezialöl 66625 an die Achslager von Rädern, Zahnradern und Getriebeachsen X. Fett: Nur ein stecknadelkopfgroßes Stück TRIX-Getriebefett 66626 an Schnecken und Zahnradkränze Y. Niemals mehr und nicht öfter als nach jeweils 50 Betriebsstunden!

Keinesfalls Speiseöl, Hautcreme usw. verwenden.

Abb. 1

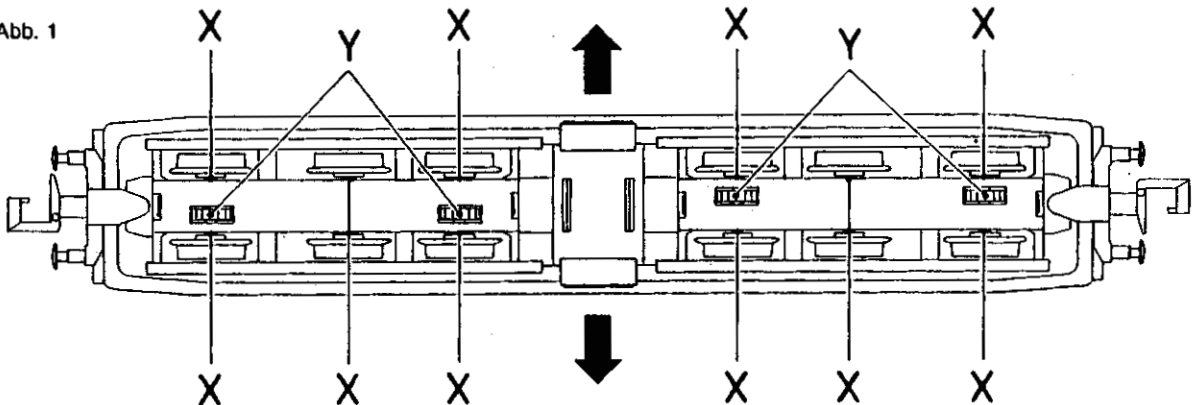

Gehäuse abnehmen (Abb. 1)

Unterkante der Gehäuse-Seitenwände in Pfeilrichtung ausein-anderziehen und Gehäuse nach oben abnehmen.

Umschalten auf Oberleitungsbetrieb (Abb. 2)

Gehäuse abnehmen, Kontaktfeder C zum Kontaktpunkt mit Dachstromabnehmer-Symbol verschieben.

Lämpchenwechsel (Abb. 2)

Gehäuse abnehmen. Kontaktklammern 5 mit kleinem Schraubendreher an beiden Seiten des Chassisblocks an den Vertiefungen D aushebeln und abnehmen.

Schrauben E lösen und Schaltungsplatine 10 abnehmen. Lämpchen 12 auswechseln. Beim Wiedereinsetzen der Kontaktklammern 5 darauf achten, daß die Federn F gut an den Kontakten G anliegen.

Motorwechsel (Abb. 2)

Gehäuse und Schaltungsplatine abnehmen. Motor mit Schwungmassen und Schnecken 11 nach oben aus dem Chassisblock herausnehmen.

Drehgestelle auswechseln (Abb. 2)

Drehgestelle mit leichtem Ruck nach unten abziehen.

Einbau des SELECTRIX-Fahrzeug-Decoders 66830 (Abb. 2)

Steckerplatine 7 aus der Kontaktleiste 9 herausziehen. Anschlußdrähte am Fahrzeug-Decoder auf 5 mm verkürzen und abisolieren. Anschlüsse des Fahrzeug-Decoders 6 (schwarze Vergußmasse nach oben) in Kontaktleiste 9 einstecken.

MINITRIX Triebfahrzeuge dürfen nicht auf Digitalanlagen ohne eingebautem Lokdecoder betrieben werden (Beschädigung des Motors möglich!).

MINITRIX

Abb. 2

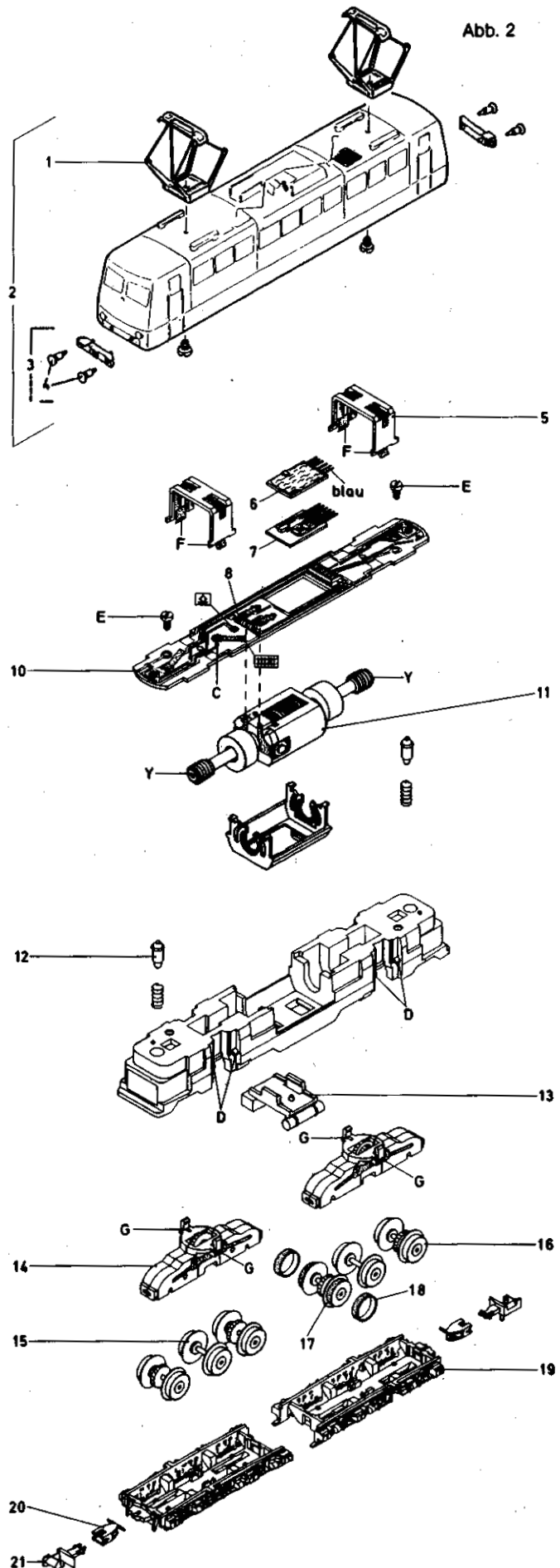

Ersatzteil-Liste

(1) Dachstromabnehmer	15 2048 01
(2) Gehäuse komplett für Lok mit Motor	31 2756 01
für Lok ohne Motor	31 2756 51
(3) Pufferbohle mit Puffer	31 2756 16
(4) Puffer	74 0337 00
(5) Kontaktklammer	41 2646 10
(6) Selectrix Fahrzeug-Decoder	66830
(7) Steckerplatine für Gleichstrombetrieb (mit Kondensator für Funkentstörung)	41 2800 25
(8) Drossel für Funkentstörung (in 10 enth.)	40 0752 00
(9) Kontaktleiste (in 10 enth.)	41 2862 25
(10) Schaltungsplatine für Lok mit Motor	41 2891 06
für Lok ohne Motor	41 2756 56
(11) Motor mit Schwungmassen und Schnecken	41 2891 05
(12) Glühlampe	40 0303 00
(13) Bodenplatte	72 3656 00
(14) Drehschmel	41 2646 07
(15) Radsatz (ohne Zahnrad) für Lok mit Motor	41 2930 60
für Lok ohne Motor (sämtl. Räder)	41 2930 60
(16) Radsatz (mit Zahnrad) für Lok mit Motor	41 2891 09
(17) Radsatz mit Haftreifen für Lok mit Motor	41 2891 10
(18) Haftreifen	72 2258 00
(19) Achslagerblende	22 2762 00
(20) Kupplungsträger	22 2756 00
(21) Kupplung	72 5840 00
Schrauben-Sortiment	41 2891 95
Kleinteile-Sortiment	42 2756 99

Grundsätzlich lieferbar sind nur die in der jeweils gültigen Ersatzteil-Preisliste aufgeführten Artikel und nur in den dort angegebenen Verpackungs-Einheiten. Da wir allerdings bei Ersatzteilen z.T. von Zulieferanten abhängig sind, können zeitweilig Lieferschwierigkeiten nicht ausgeschlossen werden.

FOR 12 D.C. ONLY!

Interference suppression

This Trix product features radio and TV interference suppressors.

Maintenance of locomotive

Properly serviced locos will give many years of pleasure. Parts subject to wear (motor brushes, traction tyres and bulbs) can easily be replaced. Top cleanliness is of paramount importance for the proper functioning of models and layout. Carpet fluffs, hair and dust specks may impair or even destroy the delicate mechanism of a loco. Track and loco wheels must be cleaned from time to time (preferably using No. 66624 Trix Track-Cleanser and No. 66623 Minitrix Wheel-Brush). Never run layouts on a carpet or fluffy table cloth.

Never exert pressure on the loco, never push it along the track, never turn driving wheels by hand.

Model locomotives attain their best performance (even start, quiet and smooth running, maximum speed) after a certain running in time. For this purpose, a locomotive should be worked over the longest line of the layout at changing speeds and directions for about 20 minutes.

Oiling and greasing (Fig. 1+2)

Oil: a most minute drop only of No. 66625 Trix Special Oil on axle-bearings of wheels, cog-wheels and gear axles. Grease: a very small quantity (size of a pin-head) of No. 66626 Trix Special Grease for worm-gears and cog-wheel gears. Every 50 hours of operation only. Never use edible oils, skin creams etc.

Remove housing (Fig. 1)

Pull the bottom lower edge of side walls of housing apart in the direction of the arrow and remove housing in an upward direction.

Switching to overhead line operation (Fig. 2)

Remove housing, push contact spring C to contact point with roof current collector symbol.

Replacing bulb (Fig. 2)

Remove housing. Unclick contact clips 5 from grooves D on both sides of the chassis block using a small screwdriver, then remove.

Loosen screws E and remove circuit board 10. Replace bulb 12. When replacing contact clips 5 make sure that springs F are positioned well in contact with contacts G.

Replacing motor (Fig. 2)

Remove housing and circuit board. Remove motor with balance weight and endless screw 11 upwards from the chassis block.

Replacing pivoting bogies (Fig. 2)

Pull pivoting bogies downwards with a slight jerk.

Installing SELECTRIX vehicle decoder 66830 (Fig. 2)

Pull plug-in circuit board 7 out of terminal strip 9. Shorten connecting wires on the vehicle decoder to 5 mm and insulate. Plug connectors of vehicle decoder 6 (black grouting compound to the top) into terminal strip 9.

MINITRIX motor vehicles must not be operated on digital systems without an in-built engine decoder (motor can be damaged!).

Seulement pour 12 V C.C.

Déparasitage

Ce produit est déparasité radio et TV.

Entretien des locomotives

Quelques pièces seulement sont soumises à une usure naturelle. Elles sont très faciles à remplacer (p.ex. les charbons au moteur, les bandages plastiques, les ampoules). Un circuit de voies toujours propre est peut-être le point le plus important pour un fonctionnement parfait. Poils de tapis, cheveux, flocons de poussière sont les grands ennemis de la fine mécanique des chemins de fer modèles. Les rails, les roues des locomotives seront nettoyées de temps en temps (liquide spécial Trix 66624 et brosse pour roues Minitrix 66623). Les circuits de voies ne seront jamais installés sur des tapis.

Afin de ne pas endommager la transmission des locomotives, ne jamais pousser avec force une locomotive sur la voie ou essayer de faire tourner les roues motrices à la main.

Tout comme une automobile, une locomotive de chemins de fer modèle ne donnera toute sa puissance, vitesse et souplesse de fonctionnement qu'après un certain temps de "rodage". Une nouvelle locomotive devra rouler environ pendant 20 minutes dans les deux sens de marche et sans wagons sur les plus longs trajets du circuit et à des vitesses différentes.

Huiler et graisser (fig. 1+2)

Ne huiler qu'aux endroits marqués "Y" (arbres et paliers) et seulement déposer très peu d'huile (tête d'épingle). Employez l'huile spéciale Trix 66625. De la graisse ne sera déposée qu'aux endroits marqués "X" (vis sans fin et engrenages), mais pas plus qu'une parcelle de la taille d'une tête d'épingle. N'utilisez que de la graisse TRIX 66626. Jamais plus d'huile ni de graisse et jamais plus souvent que toutes les 50 heures de fonctionnement.

Enlever le boîtier (fig. 1)

Étirer le bord inférieur des parois latérales du boîtier dans le sens de la flèche et retirer le boîtier vers le haut.

Commuter sur la ligne aérienne (fig. 2)

Retirer le boîtier, déplacer le ressort de contact C vers le point de contact indiqué par le symbole du pantographe du toit.

Changer la petite lampe (fig. 2)

Retirer le boîtier, enlever les pinces de contact 5 en les soulevant avec un petit tournevis des deux côtés du bloc châssis dans les encoches D et les enlever.

Desserrer les vis E et retirer la platine de réglage 10, changer la petite lampe 12. Au moment de replacer les pinces de contact 5, il faut veiller à ce que les ressorts F adhèrent bien aux contacts G.

Changer le moteur (fig. 2)

Retirer le boîtier et la platine de réglage. Sortir le moteur avec les masses d'équilibrage et les vis sans fin 11 en le retirant du bloc châssis vers le haut.

Changer les bogies (fig. 2)

Retirer les bogies en donnant un léger coup vers le bas.

Installation du décodeur de véhicule SELECTRIX 66830 (fig. 2)

Retirer la platine de prises 7 de la réglette de contacts 9. Raccourcir de 5 mm et dénuder les fils de raccord au décodeur de véhicule. Mettre les raccords du décodeur 6 (masse de remplissage noire vers le haut) dans la réglette de contacts 9.

Ne pas faire marcher les véhicules motorisés MINITRIX sur des dispositifs numériques sans avoir installé auparavant un décodeur de locomotive (le moteur peut être endommagé!).

Voor 12 Volt gelijkstroom

Ontstoringset

Dit Trix-product voldoet overeenkomstig de wettelijke voorschriften op het gebied van radio- en TV-ontstoring.

Onderhoud loc.

Aan slijtage onderhevige onderdelen zijn eenvoudig te verwisselen (motor, koolborstels, banden en lampen). Haren en pluizen van tapijten en huisdieren kunnen het fijne mechanisme van uw loc storen (gebruiken kunt u Trix-railreiniger nr. 66624 en Minitrix-borstel om de wielen te reinigen nr. 66623).

Net zoals bij een auto, levert de modelbaan locomotief zijn beste prestatie (gelijkmatig optrekken, rustig rijden en topsnelheid) pas na een bepaalde inrijtijd.

Daarom moet de loc zonder aangekoppelde wagens met relatief hoge, wisselende snelheid en rijrichting ca. 20 minuten over het langste traject van de baan rijden.

Oliën en smeren (afb. 1+2)

Maak zeer spaarzaam gebruik van olie. Slechts oliën op lagers van wielen, tandwielen en aandrijfassen. Trix speciaalolie nr. 66625.

De behuizing verwijderen (afb. 1)

De onderkant van de behuizingszijwanden in de richting van de pijl uit elkaar schuiven en de behuizing naar boven toe afnemen.

Omschakelen naar werking op bovenleiding (afb. 2)

De behuizing afnemen, de contactveer C tot aan het contactpunt met het pantograafsymbool schuiven.

Verwisselen van de lampjes (afb. 2)

De behuizing afnemen, de contactklemmetjes 5 met een kleine schroevendraaier op beide kanten van het chassisblok op de inkepingen D eruit lichten en verwijderen.

De schroefjes E losdraaien en de schakelprintplaat 10 verwijderen en de lampjes 12 vervangen. Tijdens het plaatsen van de contactklemmetjes 5 er op letten dat de veer F goed tegen de contacten G aan liggen.

Vervangen van de motor (afb. 2)

De behuizing en de schakelprintplaat verwijderen. De motor met de vlieggewichten en de wormwielen 11 naar boven toe uit het chassisblok verwijderen.

Draaionderstellen vervangen (afb. 2).

De draaionderstellen met een korte ruk naar onderen toe wegtrekken.

Inbouw van de SELECTRIX-voertuigdecoder 66830 (afb. 2)

De stekkerprintplaat 7 uit de contactstrip 9 trekken. De aansluitdraden op de voertuigdecoder tot 5 mm inkorten en de isolatie verwijderen. De aansluitingen van de voertuigdecoder 6 (de zwarte gietmassa naar boven) in de contactstrip 9 steken.

MINITRIX locomotieven mogen niet op digitale installaties zonder ingebouwde locdecoders worden gebruikt (De motor kan beschadigd worden!).